

MANUEL



TCL

FF0814SD0FR

NOTICE D'UTILISATION



[Tous nos Tutos vidéo](#)



[Tous nos magasins](#)



[Communauté SAV Darty](#)



- Avant l'installation ou la première utilisation de cet appareil, lire attentivement cette notice. La conserver soigneusement par la suite.
- Cher client, Nous vous remercions pour l'achat de cet appareil qui a été conçu et testé pour satisfaire les exigences les plus hautes.

NOTICE D'UTILISATION

TCL Home Appliances (Hefei) Co., Ltd.

Sommaire

Spécifications du produit.....	1
Consignes de sécurité.....	2
Conseils importants.....	4
Présentation de la machine à laver.....	5
Installer la machine à laver.....	6
Fonctionnement de la machine à laver.....	9
Entretien.....	19
Guide de dépannage.....	22
Annexe.....	24
Fiche produit.....	26

FR

ENREGISTREMENT DU PRODUIT

Merci d'avoir acheté notre produit TCL. Ce manuel facile à utiliser vous guidera pour obtenir la meilleure utilisation de votre lave-linge. À l'intérieur, vous trouverez de nombreux conseils utiles sur la façon d'utiliser et d'entretenir correctement votre lave-linge. Vous trouverez de nombreuses réponses aux problèmes courants dans le guide de dépannage. Veuillez noter le modèle et les numéros de série inscrits sur un autocollant à l'arrière de la machine.

Numéro de modèle

Numéro de série

Date d'achat

Spécifications du produit

Paramètre / Capacité	Type de moteur : moteur inverter	
	8kg	9kg
Référence	FP0824WC0FR	FP0924WC0FR
Tension	220-240V-/50HZ	
Puissance nominale	1900W	1900W
Pression de l'eau	0.05-0.8MPa	
Dimension extérieure (L*P*H)cm	60*53*85	60*57*85

Paramètre / Capacité	Type de moteur : moteur inverter	
	10kg	
Référence	FP1024WC0FR	
Tension	220-240V~/50HZ	
Puissance nominale	1950W	
Pression de l'eau	0.05-0.8MPa	
Dimension extérieure (L*P*H)cm	60*63*85	

REMARQUE:

1. Toutes les images du manuel sont utilisées à des fins d'illustration. Votre machine peut être légèrement différente.
2. La fonction réelle et les données en nature prévalent.

AVERTISSEMENT

Afin de réduire les risques d'incendie, de choc électrique ou de blessures lors de l'utilisation de l'appareil, veuillez suivre et respecter les instructions suivantes :

- Si le câble d'alimentation est endommagé, il doit être remplacé par le fabricant, son service après-vente ou des personnes de qualification similaire afin d'éviter un danger.
- Utilisez les tuyaux neufs fournis avec le lave-linge; les anciens tuyaux ne doivent pas être réutilisés.
- Cet appareil peut être utilisé par des enfants à partir de 8 ans et par des personnes ayant des capacités physiques, sensorielles ou mentales réduites ou un manque d'expérience et de connaissances à condition qu'elles aient été placées sous surveillance et qu'elles aient reçu des instructions concernant l'utilisation de l'appareil en toute sécurité et qu'elles comprennent les dangers encourus. Les enfants ne doivent pas jouer avec l'appareil. Le nettoyage et l'entretien par l'utilisateur ne doivent pas être effectués par des enfants, sans surveillance.
- Les ouvertures de ventilation ne doivent pas être obstruées par un tapis.
- Il convient de maintenir à distance les enfants de moins de 3 ans, à moins qu'ils ne soient sous une surveillance continue.
- Cet appareil est destiné à être utilisé dans des applications domestiques et analogues telles que:
 - les coins cuisines réservés au personnel des magasins, bureaux et autres environnements professionnels;
 - les fermes et l'utilisation par les clients des hôtels, motels et autres environnements à caractère résidentiel;
 - les environnements de type chambres d'hôtes;
 - la restauration et autres applications similaires hormis la vente au détail.
- Vérifiez que la tension d'alimentation et la fréquence domestiques correspondent à celles qui sont indiquées sur la fiche signalétique du lave-linge.
- Pour assurer votre sécurité, le câble d'alimentation doit être inséré dans une prise de terre. Vérifiez soigneusement si votre prise de courant est correctement reliée à la terre.
- N'utilisez pas de prise de courant de tension inférieure à celle du lave-linge.
- Ne faites pas fonctionner l'appareil si des pièces sont manquantes ou cassées.
- Ne débranchez jamais le câble d'alimentation avec les mains humides.

FR

Consignes de sécurité

FR

- Remplacez immédiatement le câble d'alimentation s'il est usé.
- Débranchez votre lave-linge avant de le nettoyer ou de procéder à une réparation.
- Veuillez vérifier si l'eau à l'intérieur du tambour a été vidée avant d'ouvrir la porte. Veuillez ne pas ouvrir la porte s'il reste de l'eau.
- La porte vitrée peut devenir très chaude durant l'utilisation. Gardez les enfants et les animaux domestiques éloignés de la machine durant le fonctionnement.
- Assurez-vous que les connexions à l'eau et à l'alimentation électrique soient effectuées par un technicien qualifié, conformément aux instructions du fabricant et aux règles de sécurité locales.
- Avant de faire fonctionner cette machine, tous les matériaux d'emballage et les brides de transport doivent être enlevées. Autrement, le lave-linge pourrait être sérieusement endommagé pendant le lavage des vêtements.
- Les solvants inflammables, explosifs ou toxiques sont interdits. L'essence ou l'alcool etc. ne peut pas être utilisé comme détergent. Utilisez uniquement le type de détergent adapté pour les lave-linges.
- Faites attention à ne pas vous brûler lorsque le lave-linge vidange l'eau chaude lors d'un cycle.
- Ne débranchez pas l'appareil en tirant sur le câble d'alimentation.
- Saisissez toujours fermement la prise et tirez-la pour la sortir de la prise électrique.
- Lorsque votre machine ne sera plus utilisée, nous vous recommandons de fermer la porte et de retirer le câble d'alimentation.
- Les matériaux d'emballage peuvent être dangereux pour les enfants. Veuillez conserver tous les matériaux d'emballage (sacs en plastique, mousses etc.) hors de portée des enfants.
- Ne montez pas et ne vous asseyez pas sur le couvercle supérieur de la machine.
- Les animaux et les enfants peuvent grimper dans la machine. Vérifiez l'intérieur de la machine avant chaque utilisation.
- Ne vous appuyez pas contre la porte du lave-linge.

Conseils importants

- Cette machine à laver domestique n'est pas conçue pour être encastrée.
- Cette machine à laver est destinée à un usage en intérieur uniquement.
- Assurez-vous que toutes les poches des vêtements soient vides avant de remplir le tambour. Les objets pointus et rigides tels que la pièce de monnaie, les broches, les clous, les vis ou les cailloux, etc. peuvent endommager gravement la machine à laver
- Veuillez refermer l'arrivée l'eau et débrancher l'alimentation électrique immédiatement après utilisation.
- Le lave-linge ne doit pas être installé dans la salle de bain ou les pièces très humides, ni dans les pièces contenant des gaz explosifs ou des produits corrosifs.
- Avant de laver des vêtements pour la première fois, la machine à laver doit fonctionner pendant un cycle entier de lavage sans aucun vêtement à l'intérieur.
- Ne réparez ou ne remplacez aucune pièce de la machine à laver à moins que cela ne vous ait été spécifiquement recommandé dans les instructions de réparation par l'utilisateur et que vous ayez les connaissances et les compétences pour le faire.
- Il est interdit de laver les tapis et les soutiens-gorges à armature métallique
- Ne rajoutez jamais d'eau à la main pendant le lavage.
- Une fois le programme terminé, veuillez attendre deux minutes avant d'ouvrir la porte.
- Avant de déplacer la machine, l'eau accumulée doit d'abord être évacuée de la machine. Déplacez la machine avec soin. Ne tenez jamais les parties saillantes de la machine pour la soulever. La porte de la machine ne peut pas être utilisée comme poignée pour transporter la machine.
- Le lave-linge avec une seule valve d'entrée ne peut être raccordé qu'à l'alimentation en eau froide. (certains modèles ayant une double soupape d'admission peuvent être raccordés à l'alimentation en eau chaude et en eau froide.)

CONSERVEZ CES INSTRUCTIONS

CETTE MACHINE EST PREVUE POUR UN USAGE DOMESTIQUE UNIQUEMENT

FR

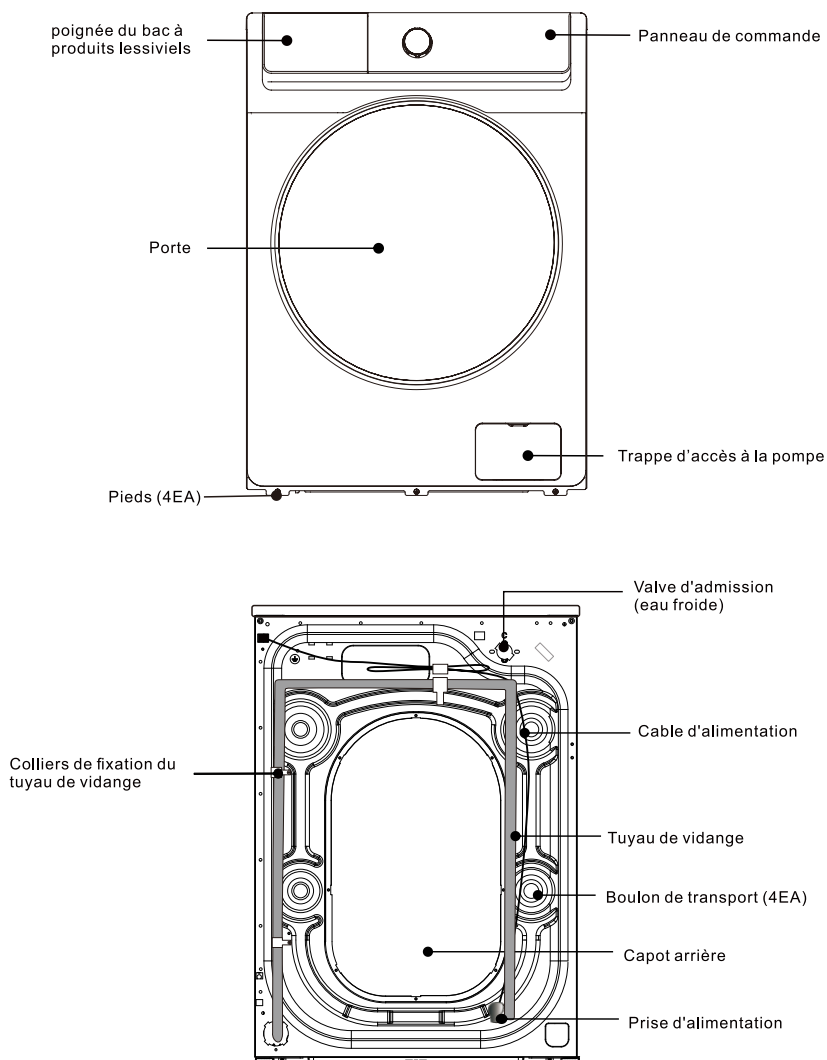

Installer la machine à laver

CONSEILS

Nous recommandons de faire installer votre nouveau lave-linge par un technicien qualifié. Si vous estimez que vous avez les compétences nécessaires pour installer le lave-linge, veuillez lire attentivement les instructions d'installation avant de l'installer.





■ Outils nécessaires

Vous pourrez avoir besoin des outils suivants pour vous aider dans l'installation de votre lave-linge:

- Ciseaux
- Gants
- Tournevis
- Pince
- Clé

■ Déballage du lave-linge

Déballer votre lave-linge et vérifiez qu'il n'a subi aucun dommage durant le transport. Assurez-vous également que toutes les pièces (comme illustré ci-dessous) sont contenues dans le sac d'accessoires. Si un dommage a été subi par le lave-linge durant le transport, ou si une pièce manque ou est endommagée, veuillez contacter immédiatement votre revendeur.

Tuyau d'arrivée (Connecter à l'approvisionnement en eau froide)	Bouchon d'orifice (4EA) (utilisés pour boucher les orifices des brides de transport)	Fixation du tuyau d'e vidange (utilisé pour attacher l'extrémité du tuyau de vidange)	Clé (1.Utilisé pour ajuster le fond de la machine, 2.Retirez les boulons de transport sur l'arrière de la machine)
			

■ Sélection du lieu d'installation

Avant d'installer le lave-linge, choisissez le lieu d'installation en prenant en compte les paramètres suivants :

- Une surface dure, sèche et horizontale (si la surface n'est pas horizontale, veuillez niveler la position de la machine en suivant les indications fournies dans le paragraphe « Ajuster les pieds »).
- Évitez l'exposition directe au soleil
- La ventilation est suffisante
- La température ambiante doit être entre 0 et 40 C.
- L'humidité ambiante doit être inférieure à 95% (lorsque la température est 25 C).
- Éloignez la machine de toute source de chaleur, telle que poêle à charbon ou tout appareil alimenté au gaz. Assurez-vous que le lave-linge n'écrase pas le câble d'alimentation. N'installez pas le lave-linge sur une moquette.

Installer la machine à laver

■ Retirez les brides de transport

Avant d'utiliser cette machine à laver, les 4 boulons de transport doivent être retirés de l'arrière de cette machine. Veuillez suivre les étapes suivantes pour retirer les boulons :

⚠ Gardez les boulons de transport .Ils pourront vous servir ultérieurement pour immobiliser le tambour en cas de futur déménagement de l'appareil .

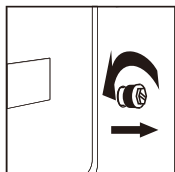

1. Desserrez les quatre boulons de transport avec une clé

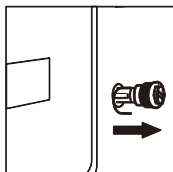

2. Prenez chaque tête de boulon et tirez-la à travers la partie large du trou. Répétez l'opération pour chaque boulon.

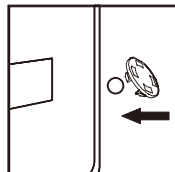

3. Remplissez les trous avec les couvercles en plastique fournis.

■ Nivelier la machine à laver

Installez ou placez le lave-linge à une température ambiante d'au moins 0 °C mais pas à l'extérieur, car cela pourrait endommager le programmeur.

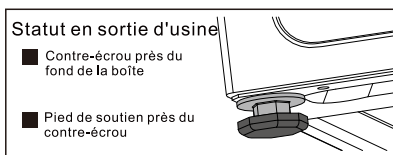
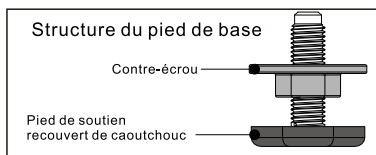

⚠ Remarque : il se peut que les pieds ne soient pas complètement verrouillés en sortie d'usine, assurez-vous de verrouiller les quatre pieds avant de régler le niveau !

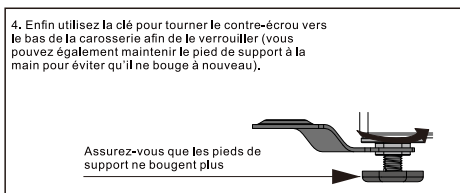
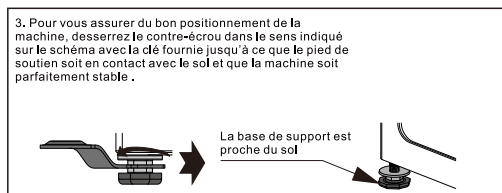
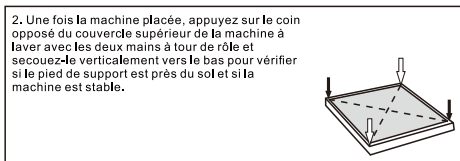
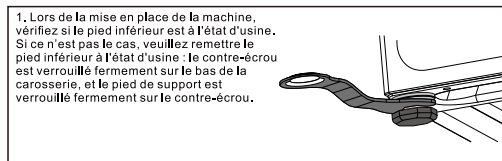

⚠ ATTENTION

1. La machine doit être parfaitement à niveau et stabilisée lorsque les quatre pieds de support sont proches du sol. Les pieds doivent être ajustés au plus bas possible.
2. Un réglage de mise à niveau incorrect peut provoquer des bruits forts, des vibrations de la machine, un déplacement de la machine et d'autres phénomènes anormaux.
3. Un orifice d'admission d'air est situé dans le bas de la machine : attention de ne pas l'obstruer. Installez le lave-linge sur un sol solide, lisse et antidérapant. Ne placez pas le lave-linge sur une couverture molle ou du parquet, ou sur divers supports, pour éviter tout dommage.

Installer la machine à laver

■ Connexion du tuyau d'arrivée

1. Connectez le tuyau d'arrivée d'eau au robinet et fixez-le en le tournant dans le sens inverse des aiguilles d'une montre. Veuillez ne pas serrer en force.

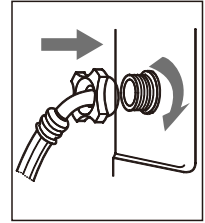
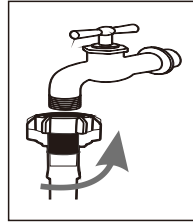

2. Connectez l'autre extrémité du tuyau d'arrivée à la vanne d'arrivée à l'arrière du lave-linge et fixez le tuyau dans le sens des aiguilles d'une montre. Lorsqu'il y a une seule vanne d'entrée à l'arrière de la machine, elle doit être connectée à une alimentation en eau froide.

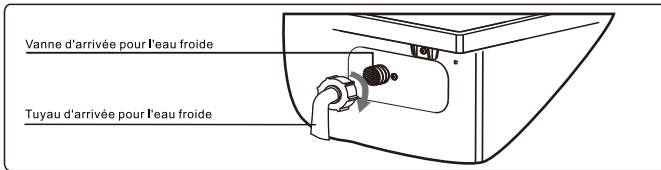

⚠ REMARQUE

- S'il y a une fuite du tuyau une fois connecté, répétez les étapes pour connecter le tuyau d'arrivée.
- Ne tordez pas le tuyau.
- Vérifiez soigneusement la connexion du tuyau d'arrivée avant d'utiliser le lave-linge.

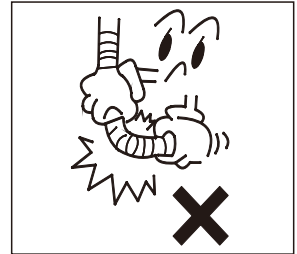

■ Connexion du tuyau de vidange

- Le tuyau de vidange doit être placé à une hauteur comprise entre 65 et 100 cm au-dessus du sol, sinon la vidange ne s'effectuera pas correctement.
- Vous pouvez utiliser la fixation du tuyau de vidange fournie pour attacher le tuyau de vidange le long du mur.
- Veillez à ce que toutes les connexions de tuyau soient bien serrées.

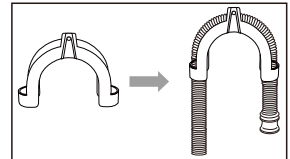

⚠ REMARQUE

- L'extrémité du tuyau de vidange ne doit pas être immergée dans l'eau pour bien fonctionner, Veuillez ne pas trop enfoncer dans la canne de vidange.

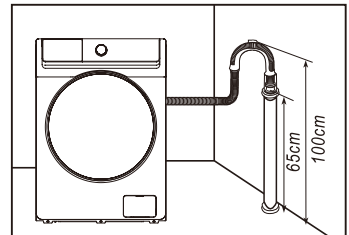

Installer la machine à laver

■ Connexion du câble d'alimentation

·Puisque le courant maximal à travers l'unité est de 10A lorsque vous utilisez la fonction de chauffage, assurez-vous que votre système d'alimentation (courant, tension et câble) domestique peut répondre aux exigences normales d'alimentation des appareils électriques.

FR

·Veuillez connecter le câble d'alimentation à une prise correctement installée et correctement reliée à la terre.

·Assurez-vous que votre tension d'alimentation domestique est la même que la tension nominale du lave-linge.

·La prise du câble d'alimentation doit correspondre à la prise secteur.

·N'utilisez pas de multiprise ou de câble d'extension.

·Ne branchez pas et ne débranchez pas la prise électrique avec les mains humides.

·Ne tirez pas sur le câble d'alimentation avec force.

Si le câble d'alimentation est endommagé ou présente un signe quelconque de dysfonctionnement, il doit être remplacé et acheté auprès du fabricant ou dans un centre agréé.

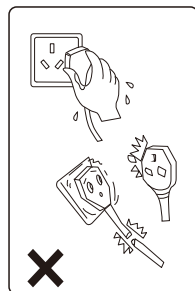

⚠ AVERTISSEMENT

1.Cette machine doit être correctement reliée à la terre. S'il y a un court-circuit, la connexion à la terre évite le risque de choc électrique.

2.Le lave-linge doit être alimenté sur un circuit séparé des autres appareils électriques.

Fonctionnement de la machine à laver

⚠ REMARQUE

Assurez-vous que votre lave-linge est correctement installé avant de l'utiliser. Avant de laver les vêtements pour la première fois, vous devez exécuter un cycle complet sans vêtements.

Pour ce faire :

1. Connectez l'alimentation électrique et raccorder en eau.
2. Versez un peu de lessive (environ 10g) dans le tiroir et fermez-le.
- 3.Appuyez sur le bouton On/Off (Marche/Arrêt).
- 4.Tournez le bouton de réglage sur "Coton".
- 5.Appuyez sur le bouton " Départ/ Pause".

Cela fera évacuer toute l'eau restante du test final de fonctionnement du lave-linge effectué par le fabricant.

Fonctionnement de la machine à laver

■ Tri des vêtements

Veillez lire attentivement cette recommandation pour éviter tout problème sur le lave-linge ou dommages sur les vêtements.

1. Ne pas mettre plus de linge que la capacité nominale du programme.
2. Triez le linge par couleur et selon les indications données sur les étiquettes. La plupart des vêtements ont une étiquette d'entretien du textile dans le col ou la couture latérale.
3. Assurez-vous que toutes les poches des vêtements sont vides. Les objets étrangers (comme les clous, les pièces de monnaie, les trombones, etc.) peuvent endommager les vêtements et les composants de la machine.
4. Fermez les fermetures éclair, attachez les boutons, etc. avant de laver les vêtements.
5. Les vêtements à laver doivent être triés selon leur couleur. Les vêtements de couleur foncée ne doivent pas être mélangés avec des vêtements de couleur claire.
6. Les zones très sales, les taches, etc. doivent être prétraitées avec du détergent liquide, des détachants, etc.
7. Retournez les vêtements qui peluchent facilement ou qui sont en laine avant de les mettre dans la machine.

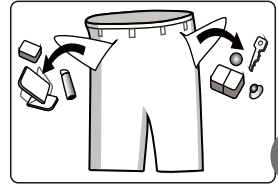

FR

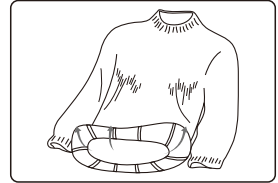

⚠ REMARQUE: assurez-vous qu'aucun vêtement ne reste coincé entre la porte et le joint.

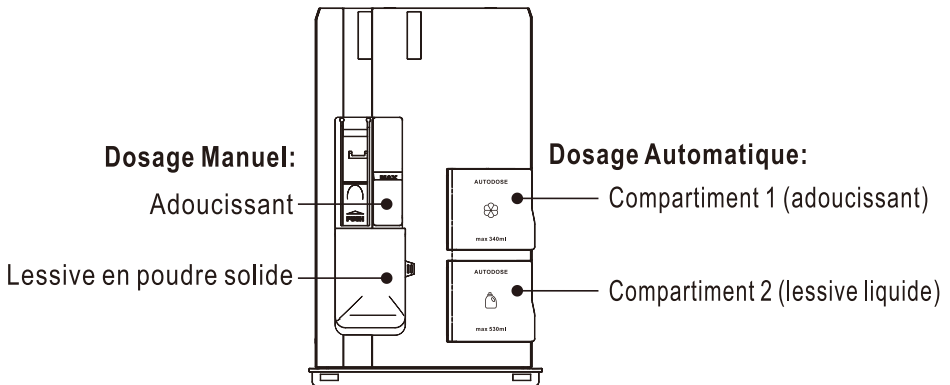



■ Ajout de lessive

Le modèle que vous avez acheté est équipé de la fonction de distribution intelligente. Reportez-vous aux instructions suivantes à propos de la distribution de la lessive:

Utilisation d'adoucissants et de lessives liquides (dosage automatique)

• Vous pouvez ajouter de l'adoucissant dans le compartiment de distribution 1 et de la lessive liquide dans le compartiment de distribution 2 avant le lavage. Pendant le fonctionnement du lave-linge, l'adoucissant et la lessive seront automatiquement distribués dans le tambour en fonction du poids des vêtements. L'ajout peut être manuel, en une fois, ou intelligent, précis et automatique en plusieurs fois.

Fonctionnement de la machine à laver

- La quantité maximale d'adoucissant et de lessive liquide qui peut être ajoutée est d'environ 0,5 L et 1 L, respectivement. Elle ne doit pas dépasser le bord supérieur du compartiment de distribution.
- Après avoir correctement ajouté la lessive, essuyez le pourtour et le bord du compartiment afin d'éviter la formation de moisissure.
- Après la fin du programme, si  clignote sur l'écran d'affichage, cela indique que la dose de lessive liquide dans le compartiment est insuffisante et qu'il faut en ajouter manuellement (étant donné que la quantité de linge à laver est différente à chaque cycle, la quantité de lessive liquide utilisée et la fréquence de l'alarme sont très variables).
- Après la fin du programme, si  clignote sur l'écran d'affichage, cela indique que la dose d'adoucissant dans le compartiment est insuffisante et qu'il faut en ajouter manuellement (la fréquence de l'alarme est variable étant donné que des programmes différents sont utilisés).
- Lorsque la quantité de lessive liquide et la dose d'adoucissant sont insuffisants,  clignote pendant 5 secondes et « END » (FIN) clignote pendant 2 secondes après la fin du programme.

Utilisation d'adoucissants et de lessives en poudre solides (ajout manuel)

- Si vous souhaitez utiliser une lessive en poudre solide ou un adoucissant, assurez-vous que la fonction de distribution intelligente a été désactivée (l'icône  est éteinte). L'inconvénient est le suivant : une quantité excessive risque d'être ajoutée et d'entraîner la formation de beaucoup de mousse, un rinçage difficile, etc.
- Veuillez choisir une lessive non ou peu moussante.
- Veuillez adapter le type de lessive aux différentes températures de lavage afin d'optimiser le lavage tout en réduisant la consommation d'eau et d'énergie.
- La lessive/l'adoucissant doit être ajouté(e) en une seule fois. Veuillez vous reporter aux instructions du fabricant pour en savoir plus sur le dosage de la lessive/de l'adoucissant.
- Une quantité excessive de lessive produira beaucoup de mousse, très susceptible de provoquer un débordement, qui affectera la dissolution et engendrera des difficultés de rinçage.

Fonctionnement de la machine à laver

REMARQUE

1. Lors de la première utilisation de la lessive liquide et de la fonction de distribution automatique, veuillez sélectionner le programme « *Quick Wash* » (Lavage rapide).
2. Il est normal qu'une petite quantité de lessive liquide s'écoule dans le bac d'écoulement d'eau lorsque le compartiment de la lessive liquide est tiré. Veuillez éviter de tirer le compartiment fréquemment afin de réduire les coûts associés à la lessive liquide.
3. Pour en savoir plus sur la quantité d'adoucissant à utiliser, consultez le mode d'emploi. Une quantité excessive d'adoucissant nuit aux fibres artificielles.
4. Le niveau de liquide ne doit pas dépasser le repère MAX du compartiment de distribution.
5. Si l'adoucissant ou l'agent de blanchiment est épais, veuillez d'abord le diluer, puis le verser dans le compartiment de distribution.
6. Avant d'utiliser la fonction de distribution intelligente, fermez bien le tiroir. Autrement, la machine risque de fuir et de provoquer d'autres dégâts.

FR

■ Étapes de lavage

①. Raccordez le tuyau d'arrivée et ouvrez le robinet



②. Branchez la prise d'alimentation

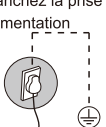

③. Placez le tuyau de vidange



④. Ouvrez la porte, mettez des vêtements et refermez la porte. Mettez la lessive dans le bac à détergent puis refermez le



⑤. Appuyez sur la touche Marche/Arrêt

⑥. Sélectionnez le programme choisi

⑦. Personnalisez les paramètres tels que le départ différé, la température, la vitesse d'essorage, d'autres paramètres, etc.

⑧. Appuyez sur le bouton Démarrer.

- Appuyez sur Marche/Arrêt (⏻) pour mettre le lave-linge en marche.
 - Tournez le sélecteur de cycle pour sélectionner un programme.
 - Modifiez les paramètres du programme (température et vitesse, etc.) si nécessaire.
 - Vous pouvez sélectionner l'heure de fin désirée de votre cycle de lavage.
 - Appuyez sur Départ/Pause (⏸) .
- Pour changer le programme pendant le fonctionnement
- Appuyez sur Départ / Pause (⏸) pour arrêter le fonctionnement.
 - Sélectionnez un programme différent.
 - Appuyez à nouveau sur Départ / Pause (⏸) pour démarrer le nouveau cycle.

Fonctionnement de la machine à laver

■ Bandeau de commande

* L'illustration suivante est une représentation du bandeau de commande de la machine. Veuillez-vous référer au bandeau réel de votre machine qui peut être différent.



01 Sélecteur de cycle	Tournez la molette pour sélectionner un cycle.
02 Affichage	L'écran affiche les informations sur le cycle en cours et le temps restant estimé, ou un code d'information en cas de problème.
03 Temp.	Appuyez sur cette zone pour modifier la température de l'eau pour le cycle en cours. La plage de température disponible dépend du type de programme choisi La température sélectionnée sera affichée à l'écran.
04 Essorage	Appuyez sur cette zone pour modifier la vitesse d'essorage du cycle en cours. La vitesse d'essorage disponible dépend du type de programme choisi . La vitesse d'essorage sélectionnée s'affiche à l'écran.
05 Rinçage+	Afin d'optimiser les temps de cycles, chaque programme est paramétré avec un nombre de rinçages par défaut (1 à 2 rinçages selon le programme). Avec l'option Rinçage+, vous avez la possibilité d'ajouter jusqu'à 2 phases de rinçage supplémentaires (le nombre de rinçages optionnels proposé dépend de chaque programme).
06 Salissure+	La durée de chaque programme est optimisée pour du linge normalement sale. Pour du linge nécessitant un nettoyage renforcé, il est possible avec l'option Salissure+ de rajouter du temps de brassage par tranches de 5' ou 10' (jusqu'à 3x5' ou 3x10' selon le cycle choisi).
07 Fin Différée	Appuyez plusieurs fois sur Fin Différée pour parcourir les options de délai disponibles (de 3 à 24 heures par incréments d'une heure).
08 Départ/Pause	Appuyez sur cette zone pour démarrer ou interrompre le déroulement du programme. Appuyez une fois sur le bouton pour démarrer un cycle. Pour interrompre le fonctionnement, appuyez à nouveau sur le bouton. Vous pouvez alors modifier les paramètres et les options du cycle. Pour redémarrer, appuyez à nouveau sur le bouton.
09 Marche/Arrêt	Appuyez pour allumer ou éteindre le lave-linge. Si vous allumez le lave-linge et ne l'utilisez pas pendant 10 minutes, il s'éteindra automatiquement

Fonctionnement de la machine à laver

Dosage automatique de la lessive et de l'assouplissant

La machine est paramétrée par défaut pour l'utilisation du dosage automatique de produits lessiviels.

Pour désactiver ou réactiver le dosage automatique : en mode veille, appuyer sur la touche « Salissure+ » pendant plus de 5 secondes .

Lorsque l'icône « Dosage automatique » s'éteint , la distribution automatique de lessive et d'adoucissant est interrompue . Lorsque l'icône s'illumine , le mode dosage automatique est activé .

Sécurité enfant

Pour éviter la manipulation par les enfants, le verrouillage enfant verrouille tous les boutons à l'exception de l'alimentation 

- Pour activer ou désactiver la fonction Sécurité enfants, appuyez simultanément sur les touches de réglage Température et Essorage pendant 3 secondes.

Lorsque la sécurité enfants est activée, le témoin s'allume .

Verrou

Lorsque la porte n'est pas fermée ou verrouillée normalement, l'icône n'est pas lumineuse; Verrouillez correctement la porte, l'icône s'allume.

Icône de lavage à la vapeur

Si cette icône reste allumée, cela signifie que la fonction de lavage à la vapeur est activée. Selon leur configuration, certains modèles ne sont pas équipés de cette fonction. Veuillez vérifier le modèle en votre possession.

Alarme désactivée

Vous pouvez activer ou désactiver le son du sélecteur de cycle et de toutes les touches.

- Pour activer ou désactiver le son, appuyez simultanément sur Essorage et Rinçage pendant 3 secondes. Lorsque le son est coupé, l'indicateur s'allume .

Rajout de linge

En cas d'oubli, il est possible de rajouter du linge après le démarrage d'un cycle. Dans ce cas , appuyez 3 secondes sur le bouton  Départ/Pause , et attendre que l'icône de verrouillage de porte s'éteigne .

Vous pouvez alors ouvrir la porte et rajouter le linge , puis reprendre le déroulement de cycle en appuyant à nouveau sur « Départ/pause »

Fonctionnement de la machine à laver

Fin Différée

Vous pouvez programmer l'heure de fin de votre cycle de lavage, sur une plage allant de 3 à 24 heures (par incréments d'une heure), en indiquant via l'afficheur dans combien de temps vous souhaitez que le lavage se termine.

1. Sélectionnez un cycle. Modifiez ensuite les paramètres du cycle si nécessaire.
2. Appuyez plusieurs fois sur Fin différée jusqu'à ce que l'heure de fin souhaitée soit définie.
3. Appuyez sur Départ/Pause 

FR

4. Pour annuler la fin différée, redémarrez le lave-linge (touche Marche/Arrêt )

Exemple : Il est 14h et vous souhaitez que votre programme se termine à 19h. Après avoir sélectionné votre programme, ajoutez-y une heure de fin différée en appuyant sur la touche « fin différée » jusqu'à ce que s'affiche « 5h » (dans 5h à partir de maintenant), puis sur «Départ/Pause»  . Si le cycle que vous avez sélectionné indiquait une durée de 2h, le programme se mettra en route automatiquement à 17h pour se terminer à 19h.

■ Programme

Mixte: Programme adapté pour une demi-charge de vêtements peu à normalement sales et de matières diverses (coton, lin, synthétiques ou mélange de ces matières). Il convient en revanche de trier les couleurs: les vêtements de couleur foncée ne doivent pas être lavés avec des vêtements de couleur claire.

Rapide 15' : Programme express en 15 minutes : lavage à froid d'une petite quantité de linge peu sale (brassage court, 1 seul rinçage puis essorage plafonné à 1000 tours/min) . Idéal pour rafraichir du linge peu porté et non tâché. (note: penser à limiter la quantité de détergent utilisée)

Coton: Programme dédié au lavage de vêtements en lin ou en coton résistant, de moyennement sales à très sales (serviettes, nappes, sous-vêtements, draps...). La durée du cycle s'ajustera en fonction du poids de linge détecté par la machine . Ce programme est optimisé au mieux lorsque vous remplissez la machine au maximum de sa capacité.

20 °C: Programme à basse température optimisé pour une demi-charge de linge délicat. L'essorage est affiché par défaut à 600 tours/min et peut être ajusté entre 0 (sans essorage) et 800 tours/min au maximum.

Eco 40-60: Ce programme convient pour du linge en coton normalement sale déclaré lavable à 40° ou à 60°, en un seul et même cycle de lavage. La température du cycle est limitée à 40°, tout en garantissant le résultat de lavage par un brassage prolongé (la consommation d'énergie est réduite et la durée du programme allongée). La durée du cycle s'ajustera en fonction du poids de linge détecté par la machine . Ce programme est utilisé pour mesurer les performances énergétiques et évaluer la conformité aux règlements de l'Union Européenne sur l'écoconception.

Délicat: Programme adapté aux tissus délicats, aux soutiens-gorge, à la lingerie (soie) et aux autres tissus lavables à la main uniquement. Pour en optimiser les performances, utilisez une lessive liquide.

Fonctionnement de la machine à laver

Rinçage + Essorage: Ce cycle enchaîne une phase de rinçage à l'eau froide et une phase d'essorage (vitesse au choix, prédéfinie à 800 tours/min) . Idéal pour éliminer d'éventuels résidus de lessive dans les vêtements et extraire un maximum d'eau avant de mettre votre linge à sécher.

Essorage: Programme spécifique pour un essorage simple d'une durée de 11 minutes (vitesse maximale réglable de 400 à 1400 tours/min). Utile pour extraire un maximum d'humidité du linge.

Entretien Machine: Vous pouvez utiliser ce programme pour un entretien régulier de votre machine . Il est conçu pour nettoyer le tambour et la cuve de votre machine, et permet d'éviter l'accumulation de résidus et dépôts dans la cuve; l'eau chauffée à 60° ou 95° élimine les bactéries (sources de mauvaises odeurs). Lorsque vous lancez ce programme, nous recommandons de ne pas ajouter de vêtements.

FR

Intensif: Programme recommandé pour le lavage des vêtements épais et/ou pour le linge très sale. L' action de ce cycle est renforcée par l'allongement du temps de brassage.

Draps : Programme adapté au lavage des pièces plus lourdes, comme les jeans, la literie, etc.

Anti-Allergie: Ce programme est conçu pour éliminer au mieux les résidus de détergent . Un 3ème rinçage est ajouté par défaut . Particulièrement adapté pour laver le linge de bébé, pour les personnes à la peau sensible ou souffrant d'allergies , et lorsque vous habitez une région à l'eau particulièrement douce. Dans tous les cas, il convient de ne pas surdoser les produits lessiviels. Rappel : l'option "Rinçage +" reste accessible, et permet de paramétrer jusqu'à 5 phases de rinçage pour ce programme.

Duvet: Cycle adapté pour le lavage et l'essorage de pièces volumineuses de linge en plumes ou matières synthétiques, comme les doudounes, sacs de couchage, oreillers, etc...

Sport: Cycle adapté pour les vêtements de sport et/ou fibres techniques. La température est réglable de froid à 40°C et l'essorage plafonné à 800 tours/min. Il est recommandé de ne charger le tambour qu'à 40% de la charge maximale pour optimiser la performance de lavage.

Laine: Programme alternant phases de trempage et bercement très doux du linge ,afin d'éviter la distorsion des fibres et protéger vos vêtements en laine contre le rétrécissement. Idéal pour laver des vêtements en laine étiquetés "Lavable en machine". Respecter la température de lavage indiquée sur les articles à laver (par défaut la machine propose le lavage à froid, mais vous pourrez ajuster la température jusqu'à 40°C) . L'essorage est prévu à 400 tours/min, mais vous avez le choix de ne pas essorer ou d'augmenter la vitesse maximale à 600 tours/min avec la touche "Essorage".



+Pré-lavage: Programme intégrant une phase de pré-lavage avant le lavage principal, destiné au linge en coton sale à très sale . Ce cycle est paramétré par défaut à 40°C, mais vous pourrez ajuster votre température de froid à 95°C selon le type de linge et son degré de salissure.

Fonctionnement de la machine à laver

■ Tableau des procédures de lavage

- L'efficacité et la performance du lavage sont déterminées par la qualité du détergent utilisé. Utilisez uniquement un détergent approuvé pour le lavage en machine.
- Si besoin, utilisez un détergent spécifique, par ex. pour tissu synthétique et laine. Respectez toujours les recommandations du fabricant de détergent.
- N'utilisez pas d'agents de nettoyage à sec tels que le trichloréthylène ou des produits similaires. Choisissez le meilleur détergent.

FR

Programme	Charge maximale (kg)			Type de détergent		
	8	9	10	Universel	Spécial	Adoucissant
Laine	2	2	2	-	L/P	-
+Prélavage	6	7	8	L/P	-	○
Sport	3	3,5	4	L/P	-	○
Duvet	3	3,5	4	L	L	○
Anti-Allergie 	4	4,5	5	L/P	L/P	○
Draps 	3	3,5	4	L/P	L/P	○
Intensif 	8	9	10	L/P	-	○
Entretien Machine	0	0	0	-	-	-
Mixte	4	4,5	5	L/P	-	○
Rapide 15'	2	2	2	L/P	-	○
Coton	8	9	10	L/P	-	○
20 °C	4	4,5	5	L/P	-	○
Eco 40-60	8	9	10	L/P	-	○
Délicat	2	2,5	3	L/P	L/P	-
Essorage	8	9	10	-	-	-
Rinçage + Essorage	8	9	10	-	-	○

L=détergent liquide ou en gel P = détergent en poudre O=en option - = non

Si vous utilisez un détergent liquide, il est recommandé de ne pas activer la fin différée. Nous recommandons l'utilisation de : Lessive en poudre de 20 °C à 95 °C; Détergent pour laine 20 °C à 40 °C;

* Choisissez une température de lavage de 95 °C uniquement pour des exigences d'hygiène particulières.

Fonctionnement de la machine à laver

■ Présentation d'autres fonctions

■ Déverrouillage de la porte en cas d'urgence (non applicable sur certains modèles)

■ Pour sortir le linge en cas de coupure de courant prolongée, assurez-vous que le niveau d'eau dans le tambour est inférieur au niveau de sécurité, que la température est inférieure à 40 °C et que le tambour interne ne tourne pas. Ensuite, détachez le flexible de vidange et abaissez-le, puis remettez-le en place après l'écoulement de l'eau.

■ Ouvrez la trappe de la pompe de vidange en bas à droite du panneau avant et tirez doucement la tige vers le bas. Lorsqu'un léger bruit se fait entendre, ouvrez la porte et sortez ou chargez les vêtements.

■ Remettez le cache de la pompe de vidange en place.

■ Cette méthode ne peut être utilisée qu'en cas d'urgence.

Déverrouillage
d'urgence

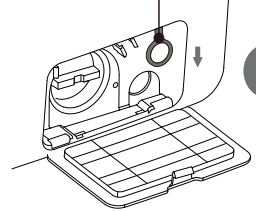

■ Reprise de cycle

■ En cas de panne de courant ou de débranchement de la prise en cours de programme, la machine garde en mémoire l'état d'avancement du cycle et reprend le processus dès le rétablissement de l'alimentation électrique.

■ Fonction mémoire

■ La machine mémorise automatiquement le dernier programme utilisé. Lorsque vous rallumez la machine, la machine affiche par défaut le dernier programme de lavage avec les paramètres choisis.

■ Détection du poids du linge

■ Au début du lavage, la machine évalue le poids du linge et distribue automatiquement la lessive (à condition qu'il y ait suffisamment de lessive dans le bac), puis décide de la quantité d'eau en conséquence pour atteindre l'objectif d'économie d'eau.

Fonctionnement de la machine à laver

Protection anti-balourd

- Lorsque la machine est prête à essorer, elle peut mettre un certain temps à répartir les vêtements de manière équilibrée dans le tambour.
- Si malgré cela les vêtements ne sont pas répartis uniformément dans le tambour, la machine limitera la vitesse d'essorage pour éviter de trop grandes vibrations.
- Il peut arriver, en cas de charge insuffisante du tambour, que la machine ne déclenche pas l'essorage afin d'éviter le déséquilibre potentiel lié à ce balourd. Vous devrez alors rajouter des vêtements dans la machine pour pouvoir lancer l'essorage.

FR Pulvérisation

- Lorsqu'un manque d'eau ou de la mousse est détecté(e), le pulvérisateur projette de l'eau sur la porte vitrée. La mousse et les taches sont ainsi éliminées sur les vêtements et la porte vitrée. Le cycle de lavage est donc plus propre et l'environnement de lavage est plus économe en énergie, en eau, et écologique!

Éclairage de tambour

- Au début du programme, à la fin du programme, et après le lavage, une lampe s'allume dans le tambour. Vous pouvez alors observer l'état des vêtements à l'intérieur du lave-linge et profiter du confort de cette solution de lavage intelligente.

Remarque: Le modèle a été mis à jour. Par conséquent, la configuration de la fonction peut ne pas être conforme à cette description. Veuillez vous fier au modèle acheté.

Entretien

Un bon entretien de la machine à laver peut prolonger sa durée de vie.

AVERTISSEMENT

Avant de commencer l'entretien, veuillez débrancher la prise d'alimentation ou désactiver le courant et fermer le robinet d'arrivée d'eau.

■ Nettoyage du tambour

La rouille éventuellement déposée à l'intérieur du tambour par des articles métalliques doit être immédiatement nettoyée avec des détergents sans chlore. N'utilisez jamais de laine d'acier.

■ Nettoyage des surfaces externes

1. En cas de débordement d'eau, utilisez un chiffon sec pour essuyer immédiatement. Ne pas frotter les surfaces avec des objets pointus.
2. Les surfaces externes peuvent être nettoyées avec des détergents neutres dilués non abrasifs, si nécessaire.

■ Nettoyer la pompe de vidange

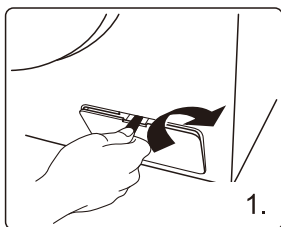

Ouvrez le couvercle du filtre avec un outil tel qu'une pièce de monnaie comme indiqué sur le graphique; puis placer un chiffon absorbant à l'aplomb du filtre

FR

Dévissez le filtre en faisant attention à l'écoulement de l'eau résiduelle, puis retirer tout corps étranger du filtre de la pompe de vidange

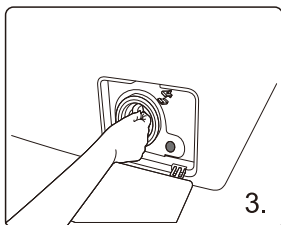
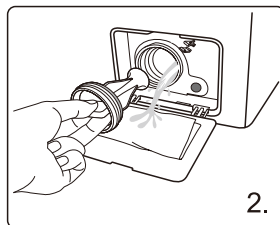

Remettez le filtre en place

■ Nettoyer le filtre de la valve d'admission

Le filtre d'entrée doit être nettoyé s'il n'y a pas ou pas assez d'eau à l'ouverture du robinet.

1. Diminuez la pression de l'eau:
 - a. Fermez le robinet.
 - b. Sélectionnez n'importe quel programme sauf «Essorage».
 - c. Appuyez sur " ▶|| (Départ/Pause)" et laissez le programme se dérouler pendant environ 40 secondes .
 - d. Débranchez la prise d'alimentation.
2. Retirez le tuyau d'arrivée du robinet.
3. Utilisez de l'eau pour laver le filtre.
4. Rebranchez le tuyau d'arrivée.

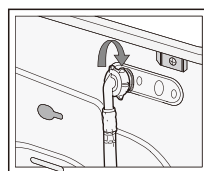
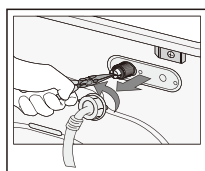
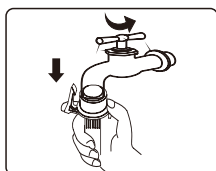

Entretien

■ Nettoyer le bac à produits

La structure du bac à produits varie selon les modèles; Veuillez suivre les étapes et les méthodes indiquées dans la figure ci-dessous pour nettoyer le boîtier du détergent:

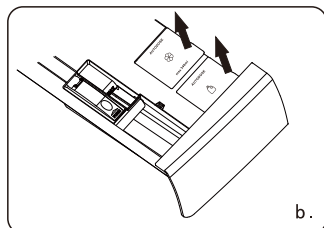
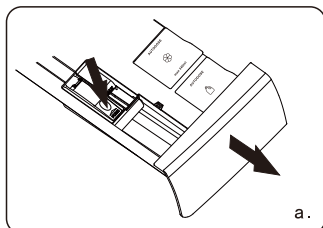

- S'il y a des résidus de détergent ou d'assouplissant dans le boîtier:
 - ◆ Comme le montre la fig. a, tirez le bac tout en appuyant sur l'ergot de verrouillage et sortez le tiroir complet.
 - ◆ Comme le montre la fig. b, ouvrez le bac (levez-le délicatement) et retirez la plaque de siphon (en la soulevant).
 - ◆ Lavez le bac à produits et le tuyau de siphon à l'eau du robinet ou à l'aide d'une brosse.
 - ◆ Remettez le couvercle de chaque bac et repoussez le tiroir.
- Un peu de détergent coulera dans la boîte à eau lors du tirage du boîtier, c'est normal. Essayez de ne pas ouvrir et fermer à plusieurs reprises le cas de perte de détergent;
- Faites attention aux débordements de détergent qui peuvent causer des désagréments lors du réglage (comme l'inclinaison et le déplacement, ect.) De la machine (retirez le boîtier avant de régler).

■ Récupération après le gel

Le lave-linge peut geler lorsqu'il descend en dessous de 0°C.

1. Éteignez le lave-linge et débranchez le cordon d'alimentation.
2. Versez de l'eau tiède sur le robinet d'eau pour desserrer le tuyau d'eau.
3. Débranchez le tuyau d'eau et faites-le tremper dans de l'eau tiède.
4. Versez de l'eau tiède dans le tambour et laissez-le pendant environ 10 minutes.
5. Reconnectez le tuyau d'eau au robinet d'eau.

⚠ REMARQUE

1. Lorsque la machine à laver est réutilisée, assurez-vous que la température ambiante est supérieure à 0 °C.
2. Si votre lave-linge est situé dans la pièce où il peut geler facilement, veuillez vidanger complètement l'eau restante à l'intérieur du tuyau de vidange et du tuyau d'arrivée d'eau.
3. Veuillez contacter un technicien si votre machine à laver est gelée.

Guide de dépannage

PROBLEMES

SOLUTIONS

Il reste de l'eau dans la machine



Ceci est normal et résulte des tests effectués en usine

La machine à laver ne fonctionne pas



Vérifiez si la prise d'alimentation est bien branchée. Vérifiez si le robinet est ouvert. Vérifiez si la touche « Marche/Arrêt » a été enclenchée. Vérifiez si la touche « Pause » est enclenchée ou si un « Départ différé » a été programmé .

Fuite d'eau



Vérifiez que la fixation du tuyau d'arrivée est correcte. Nettoyez le tuyau de vidange et demandez à une personne spécialisée de le réparer si nécessaire.

Bruit anormal et forte vibration



Vérifiez si les boulons de transport ont bien été retirés. Vérifiez si les pieds réglables sont réglés à niveau. Vérifiez si la machine à laver est installée sur un sol solide et plat. Vérifiez s'il y a des barrettes ou des articles métalliques à l'intérieur du tambour.

L'efficacité du lavage n'est pas satisfaisante



Vérifiez que vous avez sélectionné un programme et une température adaptés.

La machine ne répond pas après avoir appuyé sur les boutons



Vérifiez si la fonction « Verrouillage enfant » a été activée. Appuyez d'abord sur le bouton « Départ / Pause » puis appuyez sur les autres boutons.

La durée réelle des programmes ne correspond pas à la durée affichée



Vérifiez si les vêtements sont bien répartis dans le tambour. (Le temps peut varier selon le poids et la répartition du linge dans le tambour) Vérifiez si l'eau arrive et s'évacue bien.

La machine à laver se remplit pendant la vidange



Vérifiez si la hauteur maximale du tuyau de vidange est inférieure à 65 cm. Vérifiez si le tuyau de vidange est immergé.

FR

























Guide de dépannage

Affichage	Signification	Solution
E 1	Le temps de remplissage est très long	Vérifiez si le robinet est ouvert. Vérifiez si la pression de l'eau est trop basse. Vérifiez si le tuyau d'arrivée est bouché.
E 2	Le temps de vidange est très long	Vérifiez si le tuyau de vidange est positionné conformément aux instructions d'installation ou si la pompe de vidange est bloquée. Contactez un technicien si nécessaire.
E 3	La serrure de la porte est en panne	Fermez bien la porte. Vérifiez si les vêtements sont coincés entre la porte et le joint. Contactez un technicien si nécessaire.
E3-3	Défaillance du circuit de commande de verrouillage de porte	Une fois l'alimentation coupée et redémarrée, si la panne persiste, veuillez contacter le service après-vente.
E 4	De l'eau déborde	Laissez la machine vidanger automatiquement l'eau jusqu'à ce que le niveau d'eau soit approprié pour le programme de lavage. Contactez un technicien si nécessaire.
E 5	Le moteur électrique est en panne	Veuillez contacter un technicien.
E 6	Le chauffage ne fonctionne pas	Veuillez contacter un technicien.
E 7	Il y a un défaut du capteur de température	Veuillez contacter un technicien.
E 8	Problème Logiciel entre la carte mère et la plaque d'inversion de fréquence	Veuillez contacter un technicien.
E 9	Échecs de communication	Veuillez contacter un technicien.
E 10	Défaillance de l'onduleur	Veuillez contacter un technicien.
EP	Le programme en cours ne correspond pas au cycle indiqué par le bouton.	Tournez le sélecteur de cycle jusqu'au niveau du cycle correspondant au programme en cours.

⚠ REMARQUE

l'affichage des défauts peut différer selon les modèles .

■ Etiquettes d'entretien

 Matériaux résistants	 Peut-être repassé à 100°C max
 Tissus délicats	 Ne pas repasser
 Articles pouvant être lavés à 90°C	 Peut être nettoyé à sec en utilisant n'importe quel solvant
 Articles pouvant être lavés à 60°C	 Nettoyer à sec avec du perchlore, du carburant léger, de l'alcool pur ou du R113 seulement
 Articles pouvant être lavés à 40°C	 Nettoyage à sec avec du carburant d'avion, de l'alcool pur ou du R113 seulement
 Articles pouvant être lavés à 30°C	 Ne pas nettoyer à sec
 Articles pouvant être lavés à la main	 Sécher à plat
 Nettoyage à sec uniquement	 Peut être étendu pour sécher
 Peut être blanchi à l'eau froide	 Sécher sur un cintre
 Ne pas javelliser	 Sécher en machine, chaleur normale
 Peut-être repassé à 200°C max	 Sécher en machine, faible chaleur
 Peut-être repassé à 150°C max	 Ne pas sécher en machine

■ Avertissements concernant l'électricité

Pour éviter tout risque d'incendie, d'électrocution ou d'autres accidents, veuillez-vous rappeler ce qui suit :

-Seule la tension indiquée sur la fiche signalétique de la machine peut être utilisée. Si vous n'êtes pas certain(e) de votre tension domestique, veuillez contacter votre compagnie d'électricité locale.

-Lorsque vous utilisez la fonction de chauffage, le courant maximum circulant dans la machine à laver atteindra 10A. Assurez-vous que les données de raccordement indiquées sur la plaque signalétique (tension et courant) correspondent à votre alimentation électrique domestique. Par conséquent, veuillez-vous assurer que les unités de tension (courant, tension et câble) sont conformes aux exigences de fonctionnement de la machine.

-Protégez le câble d'alimentation. Le câble d'alimentation doit être correctement positionné afin qu'il ne cause pas de chute de personnes ou de dommages matériels. Prenez garde au raccordement du câble à la prise.

-Ne surchargez pas la prise murale avec d'autres appareils et n'utilisez pas de câble d'extension. Une surcharge pourrait causer un incendie ou un choc électrique. Ne débranchez pas la prise avec des mains humides.

-Pour assurer votre sécurité, la prise d'alimentation doit être insérée dans une prise de terre à trois fiches. Vérifiez soigneusement et assurez-vous que votre prise est reliée correctement à la terre et est fiable. Vérifiez et assurez-vous que la prise électrique est correctement reliée à la terre.

Ne pas installer l'appareil dans une pièce humide, ou à proximité d'une douche, baignoire (danger d'électrocution)

■ Protection de l'environnement

- La machine à laver est fabriquée avec des matériaux recyclables. Si vous décidez de vous débarrasser de ce lave-linge, veuillez respecter les réglementations locales en matière d'élimination des déchets. Coupez le cordon d'alimentation afin que le lave-linge ne puisse pas être connecté au secteur. Retirez la porte afin que les petits animaux et les enfants ne puissent pas être piégés à l'intérieur de la laveuse.
 - Ne dépassez pas les quantités de détergent recommandées dans les instructions du fabricant du détergent.
- FR** Utilisez des produits détachants et des taches avant le cycle de lavage uniquement lorsque cela est strictement nécessaire.
- Économisez de l'eau et de l'électricité en ne lavant que des charges complètes (la quantité exacte dépend du programme utilisé).
 - Élimination correcte de ce produit



Ce marquage indique que ce produit ne doit pas être mis au rebut avec d'autres déchets ménagers dans toute l'UE. Pour éviter tout dommage possible à l'environnement ou à la santé humaine résultant de l'élimination incontrôlée des déchets, recyclez-le de manière responsable afin de promouvoir la réutilisation durable des ressources matérielles. Pour retourner votre appareil usagé, veuillez utiliser les systèmes de retour et de collecte ou contacter le revendeur où le produit a été acheté. Ils peuvent prendre ce produit pour un recyclage sans danger pour l'environnement.

▲ REMARQUE:

1. La classe d'efficacité énergétique a été testée avec le programme «Eco 40-60».
2. Scannez le QR code sur l'étiquette énergétique pour plus d'informations sur le produit.
3. Lorsque la machine à laver affiche des codes d'erreur, veuillez contacter notre équipe après-vente. Nous ne pourrions être tenus responsables de tout problème causé par une réparation non autorisée.
4. Les pièces détachées sont disponibles auprès de notre service après-vente, et livrables sous 15 jours ouvrables après la commande.
5. Le panneau d'affichage indiquera "END" pendant 10 minutes après la fin du cycle.
6. Dans le but d'améliorer les performances de l'ensemble de la machine à laver, l'apparence et/ou les spécifications peuvent être modifiées sans préavis.

Fiche produit

FP0824WC0FR

Nom de catégorie	Eco 40-60			20 °C	Coton 95 °C	Laine	Rapide 15'	Intensif
	100% de charge	50% de charge	25% de charge					
Capacité nominale (kg)	8,0	4,0	2,0	4,0	8,0	2,0	2,0	8,0
Durée du programme (min)	3:38	2:48	2:48	0:50	2:20	0:39	0:15	1:59
Consommation d'énergie (kWh / cycle)	0,980	0,572	0,288	0,170	1,600	0,060	0,040	0,960
Consommation d'eau (L / cycle)	58,0	42,0	38,0	40,0	69,0	58,0	36,0	64,0
Température max (°C)	40	32	24	20	76	17	17	55
RMC (%) - Humidité résiduelle	53,90	53,90	53,90	82	72	78	90	74
Vitesse d'essorage (tours/min)	1400	1400	1400	600	800	400	1000	800

FR

FP0924WC0FR

Nom de catégorie	Eco 40-60			20 °C	Coton 95 °C	Laine	Rapide 15'	Intensif
	100% de charge	50% de charge	25% de charge					
Capacité nominale (kg)	9,0	4,5	2,5	4,5	9,0	2,0	2,0	9,0
Durée du programme (min)	3:48	2:54	2:54	0:50	2:20	0:39	0:15	1:59
Consommation d'énergie (kWh / cycle)	1,064	0,730	0,260	0,180	1,760	0,060	0,040	0,990
Consommation d'eau (L / cycle)	62,0	45,0	38,0	43,0	73,0	60,0	38,0	68,0
Température max (°C)	38	35	24	20	76	17	17	55
RMC (%) - Humidité résiduelle	53,90	53,90	53,90	80	70	76	89	73
Vitesse d'essorage (tours/min)	1400	1400	1400	600	800	400	1000	800

Fiche produit

FP1024WC0FR

Nom de catégorie	Eco 40-60			20 °C	Coton 95 °C	Laine	Rapide 15'	Intensif
	100% de charge	50% de charge	25% de charge					
Capacité nominale (kg)	10.0	5.0	2.5	5.0	10.0	2.0	2.0	10.0
FR Durée du programme (min)	3:59	3:00	3:00	0:50	2:20	0:39	0:15	1:59
Consommation d'énergie (kWh / cycle)	1.131	0.814	0.309	0.190	1.920	0.060	0.040	1.040
Consommation d'eau (L / cycle)	70.0	50.0	41.0	46.0	77.0	62.0	40.0	73.0
Température max (°C)	36	35	25	20	76	17	17	55
RMC (%) - Humidité résiduelle	53.90	53.90	53.90	80	70	75	90	71
Vitesse d'essorage (tours/min)	1400	1400	1400	600	800	400	1000	800

Fiche produit

Nom du fournisseur ou marque commerciale: TCL

Adresse du fournisseur: 10 Yunhu Road, Zone de développement économique, Hefei, Anhui, Chine

Identifiant du modèle: FP0824WC0FR

FR

Paramètres généraux du produit:

Paramètre	Valeur		Paramètre	Valeur		
Capacité nominale (kg)	8.0		Dimensions en cm	Hauteur	85	
				Largeur	60	
				Profondeur	53	
EElw	69.0		Classe d'efficacité énergétique	C		
Indice d'efficacité de lavage	1.031		Efficacité de rinçage (g / kg)	5.0		
Consommation d'énergie en kWh par cycle, basée sur le programme eco 40-60. La consommation d'énergie réelle dépendra de la façon dont l'appareil est utilisé	0.627		Consommation d'eau en litre par cycle, basée sur le programme eco 40-60. La consommation réelle d'eau dépendra de la façon dont l'appareil est utilisé et de la dureté de l'eau.	47		
Température maximale à l'intérieur du textile traité (°C)	Capacité nominale	40	Teneur en humidité restante (%)	53.9	Capacité nominale	53.90
	Moitié	32			Moitié	53.90
	Quart	24			Quart	53.90

Fiche produit

FR

Vitesse d'essorage (tours/min)	Capacité nominale	1400	Classe d'efficacité d'essorage	B
	Moitié	1400		
	Quart	1400		
Durée du programme (min)	Capacité nominale	3:38	Type	Pose-libre
	Moitié	2:48		
	Quart	2:48		
Émissions de bruit acoustique aérien pendant la phase d'essorage (dB(A) _{re1pW})	76		Classe d'émission de bruit acoustique aérien (phase d'essorage)	B
Mode arrêt (W)	0.50		Mode veille (W)	–
Départ différé (W) (le cas échéant)	4.00		Veille en réseau (W) (le cas échéant)	–

Durée minimale de la garantie offerte par le fournisseur: 2 ans

Ce produit a été conçu pour libérer des ions argent pendant le cycle de lavage

NON

Fiche produit

PARAMÈTRE	UNIT	VALUE
Capacité nominale pour le programme eco 40-60, à intervalles de 0,5 kg (c)	kg	8.0
Consommation d'énergie du programme eco 40-60, à la capacité nominale	kWh / cycle	0.980
Consommation d'énergie du programme eco 40-60 à la moitié de la capacité nominale (Ew, ½)	kWh / cycle	0.572
Consommation d'énergie du programme eco 40-60 au quart de la capacité nominale (Ew, ¼)	kWh / cycle	0.288
Consommation d'énergie pondérée du programme eco 40-60 (Ew)	kWh / cycle	0.627
Consommation d'énergie standard du programme eco 40-60 (SCEw)	kWh / cycle	0.909
Indice d'efficacité énergétique (EEIw)	–	69.0
Consommation d'eau du programme eco 40-60 à capacité nominale (Ww, plein)	L / cycle	58.0
Consommation d'eau du programme eco 40-60 à la moitié de la capacité nominale (Ww, ½)	L / cycle	42.0
Consommation d'eau du programme eco 40-60 au quart de la capacité nominale (Ww, ¼)	L / cycle	38.0
Consommation d'eau pondérée (Ww)	L / cycle	47
Indice d'efficacité de lavage du programme eco 40-60 à capacité nominale (Iw)	–	1.031
Indice d'efficacité de lavage du programme eco 40-60 à la moitié de la capacité nominale (Iw)	–	1.031
Indice d'efficacité de lavage du programme eco 40-60 au quart de la capacité nominale (Iw)	–	1.031
Efficacité de rinçage du programme eco 40-60 à capacité nominale (IR)	g/kg	5.0
Efficacité de rinçage du programme eco 40-60 à la moitié de la capacité nominale (IR)	g/kg	5.0
Efficacité de rinçage du programme eco 40-60 au quart de la capacité nominale (IR)	g/kg	5.0

FR

Fiche produit

Durée du programme du programme éco 40-60 à capacité nominale (tw)	min	3:38
Durée du programme du programme éco 40-60 à la moitié de la capacité nominale (tw)	min	2:48
Durée du programme du programme éco 40-60 au quart de capacité nominale (tw)	min	2:48
Température atteinte pendant au moins 5 min à l'intérieur de la charge pendant le programme eco 40-60 à la capacité nominale (T)	°C	40
Température atteinte pendant au moins 5 min à l'intérieur de la charge pendant le programme eco 40-60 à la moitié de la capacité nominale (T)	°C	32
Température atteinte pendant au moins 5 min à l'intérieur de la charge pendant le programme eco 40-60 au quart de la capacité nominale (T)	°C	24
Vitesse d'essorage pendant la phase d'essorage du programme eco 40-60 à capacité nominale (S)	tours/min	1400
Vitesse d'essorage pendant la phase d'essorage du programme eco 40-60 à la moitié de la capacité nominale (S)	tours/min	1400
Vitesse d'essorage dans la phase d'essorage du programme eco 40-60 au quart de la capacité nominale (S)	tours/min	1400
Teneur en humidité résiduelle pour le programme eco 40-60 à la capacité nominale (Dfull)	%	53.90
Teneur en humidité résiduelle pour le programme eco 40-60 à la moitié de la capacité nominale (D½)	%	53.90
Teneur en humidité résiduelle pour le programme eco 40-60 au quart de la capacité nominale (D¼)	%	53.90
Teneur en humidité résiduelle pondérée (D)	%	53.9
Émissions de bruit acoustique aérien pendant le programme éco 40-60 (phase d'essorage)	dB(A) re 1 pW	76
Consommation d'énergie en 'mode arrêt' (Po)	W	0.50
Consommation d'énergie en mode veille (Psm)	W	–
Le «mode veille» inclut-il l'affichage d'informations?	–	–
Consommation électrique en 'mode veille' (Psm) en condition de veille en réseau (le cas échéant)	W	–
Consommation électrique au démarrage différé (Pds) (le cas échéant)	W	4.00

Fiche produit

Nom du fournisseur ou marque commerciale: TCL

Adresse du fournisseur: 10 Yunhu Road, Zone de développement économique, Hefei, Anhui, Chine

Identifiant du modèle: FP0924WC0FR

FR

Paramètres généraux du produit:

Paramètre	Valeur		Paramètre	Valeur		
Capacité nominale (kg)	9,0		Dimensions en cm	Hauteur	85	
				Largeur	60	
				Profondeur	57	
EELw	69.0	Classe d'efficacité énergétique	C			
Indice d'efficacité de lavage	1.031	Efficacité de rinçage (g / kg)	5.0			
Consommation d'énergie en kWh par cycle, basée sur le programme eco 40-60. La consommation d'énergie réelle dépendra de la façon dont l'appareil est utilisé	0.656	Consommation d'eau en litre par cycle, basée sur le programme eco 40-60. La consommation réelle d'eau dépendra de la façon dont l'appareil est utilisé et de la dureté de l'eau.	48			
Température maximale à l'intérieur du textile traité (°C)	Capacité nominale	38	Teneur en humidité restante (%)	53.9	Capacité nominale	53.90
	Moitié	35			Moitié	53.90
	Quart	24			Quart	53.90

Fiche produit

FR

Vitesse d'essorage (tours/min)	Capacité nominale	1400	Classe d'efficacité d'essorage	B
	Moitié	1400		
	Quart	1400		
Durée du programme (min)	Capacité nominale	3:48	Type	Pose-libre
	Moitié	2:54		
	Quart	2:54		
Émissions de bruit acoustique aérien pendant la phase d'essorage (dB(A) _{re1pW})	76		Classe d'émission de bruit acoustique aérien (phase d'essorage)	B
Mode arrêt (W)	0.50		Mode veille (W)	–
Départ différé (W) (le cas échéant)	4.00		Veille en réseau (W) (le cas échéant)	–

Durée minimale de la garantie offerte par le fournisseur: 2 ans

Ce produit a été conçu pour libérer des ions argent pendant le cycle de lavage

NON

Fiche produit

PARAMÈTRE	UNIT	VALUE
Capacité nominale pour le programme eco 40-60, à intervalles de 0,5 kg (c)	kg	9.0
Consommation d'énergie du programme eco 40-60, à la capacité nominale	kWh / cycle	1.064
Consommation d'énergie du programme eco 40-60 à la moitié de la capacité nominale (Ew, ½)	kWh / cycle	0.730
Consommation d'énergie du programme eco 40-60 au quart de la capacité nominale (Ew, ¼)	kWh / cycle	0.260
Consommation d'énergie pondérée du programme eco 40-60 (Ew)	kWh / cycle	0.656
Consommation d'énergie standard du programme eco 40-60 (SCEw)	kWh / cycle	0.951
Indice d'efficacité énergétique (EEIw)	–	69.0
Consommation d'eau du programme eco 40-60 à capacité nominale (Ww, plein)	L / cycle	62.0
Consommation d'eau du programme eco 40-60 à la moitié de la capacité nominale (Ww, ½)	L / cycle	45.0
Consommation d'eau du programme eco 40-60 au quart de la capacité nominale (Ww, ¼)	L / cycle	38.0
Consommation d'eau pondérée (Ww)	L / cycle	48
Indice d'efficacité de lavage du programme eco 40-60 à capacité nominale (Iw)	–	1.031
Indice d'efficacité de lavage du programme eco 40-60 à la moitié de la capacité nominale (Iw)	–	1.031
Indice d'efficacité de lavage du programme eco 40-60 au quart de la capacité nominale (Iw)	–	1.031
Efficacité de rinçage du programme eco 40-60 à capacité nominale (IR)	g/kg	5.0
Efficacité de rinçage du programme eco 40-60 à la moitié de la capacité nominale (IR)	g/kg	5.0
Efficacité de rinçage du programme eco 40-60 au quart de la capacité nominale (IR)	g/kg	5.0

FR

Fiche produit

Durée du programme du programme éco 40-60 à capacité nominale (tw)	min	3:48
Durée du programme du programme éco 40-60 à la moitié de la capacité nominale (tw)	min	2:54
Durée du programme du programme éco 40-60 au quart de capacité nominale (tw)	min	2:54
Température atteinte pendant au moins 5 min à l'intérieur de la charge pendant le programme eco 40-60 à la capacité nominale (T)	°C	38
Température atteinte pendant au moins 5 min à l'intérieur de la charge pendant le programme eco 40-60 à la moitié de la capacité nominale (T)	°C	35
Température atteinte pendant au moins 5 min à l'intérieur de la charge pendant le programme eco 40-60 au quart de la capacité nominale (T)	°C	24
Vitesse d'essorage pendant la phase d'essorage du programme eco 40-60 à capacité nominale (S)	tours/min	1400
Vitesse d'essorage pendant la phase d'essorage du programme eco 40-60 à la moitié de la capacité nominale (S)	tours/min	1400
Vitesse d'essorage dans la phase d'essorage du programme eco 40-60 au quart de la capacité nominale (S)	tours/min	1400
Teneur en humidité résiduelle pour le programme eco 40-60 à la capacité nominale (Dfull)	%	53.90
Teneur en humidité résiduelle pour le programme eco 40-60 à la moitié de la capacité nominale (D½)	%	53.90
Teneur en humidité résiduelle pour le programme eco 40-60 au quart de la capacité nominale (D¼)	%	53.90
Teneur en humidité résiduelle pondérée (D)	%	53.9
Émissions de bruit acoustique aérien pendant le programme éco 40-60 (phase d'essorage)	dB(A) re 1 pW	76
Consommation d'énergie en 'mode arrêt' (Po)	W	0.50
Consommation d'énergie en mode veille (Psm)	W	–
Le «mode veille» inclut-il l'affichage d'informations?	–	–
Consommation électrique en 'mode veille' (Psm) en condition de veille en réseau (le cas échéant)	W	–
Consommation électrique au démarrage différé (Pds) (le cas échéant)	W	4.00

Fiche produit

Nom du fournisseur ou marque commerciale: TCL

Adresse du fournisseur: 10 Yunhu Road, Zone de développement économique, Hefei, Anhui, Chine

Identifiant du modèle: FP1024WC0FR

FR

Paramètres généraux du produit:

Paramètre	Valeur		Paramètre	Valeur		
Capacité nominale (kg)	10.0		Dimensions en cm	Hauteur	85	
				Largeur	60	
				Profondeur	63	
EElw	69.0	Classe d'efficacité énergétique	C			
Indice d'efficacité de lavage	1.031	Efficacité de rinçage (g / kg)	5.0			
Consommation d'énergie en kWh par cycle, basée sur le programme eco 40-60. La consommation d'énergie réelle dépendra de la façon dont l'appareil est utilisé	0.682	Consommation d'eau en litre par cycle, basée sur le programme eco 40-60. La consommation réelle d'eau dépendra de la façon dont l'appareil est utilisé et de la dureté de l'eau.	52			
Température maximale à l'intérieur du textile traité (°C)	Capacité nominale	36	Teneur en humidité restante (%)	53.9	Capacité nominale	53.90
	Moitié	35			Moitié	53.90
	Quart	25			Quart	53.90

Fiche produit

FR

Vitesse d'essorage (tours/min)	Capacité nominale	1400	Classe d'efficacité d'essorage	B
	Moitié	1400		
	Quart	1400		
Durée du programme (min)	Capacité nominale	3:59	Type	Pose-libre
	Moitié	3:00		
	Quart	3:00		
Émissions de bruit acoustique aérien pendant la phase d'essorage (dB(A) _{re1pW})	76		Classe d'émission de bruit acoustique aérien (phase d'essorage)	B
Mode arrêt (W)	0.50		Mode veille (W)	–
Départ différé (W) (le cas échéant)	4.00		Veille en réseau (W) (le cas échéant)	–

Durée minimale de la garantie offerte par le fournisseur: 2 ans

Ce produit a été conçu pour libérer des ions argent pendant le cycle de lavage

NON

Fiche produit

PARAMÈTRE	UNIT	VALUE
Capacité nominale pour le programme eco 40-60, à intervalles de 0,5 kg (c)	kg	10.0
Consommation d'énergie du programme eco 40-60, à la capacité nominale	kWh / cycle	1.131
Consommation d'énergie du programme eco 40-60 à la moitié de la capacité nominale (Ew, ½)	kWh / cycle	0.814
Consommation d'énergie du programme eco 40-60 au quart de la capacité nominale (Ew, ¼)	kWh / cycle	0.309
Consommation d'énergie pondérée du programme eco 40-60 (Ew)	kWh / cycle	0.682
Consommation d'énergie standard du programme eco 40-60 (SCEw)	kWh / cycle	0.988
Indice d'efficacité énergétique (EElw)	–	69.0
Consommation d'eau du programme eco 40-60 à capacité nominale (Ww, plein)	L / cycle	70.0
Consommation d'eau du programme eco 40-60 à la moitié de la capacité nominale (Ww, ½)	L / cycle	50.0
Consommation d'eau du programme eco 40-60 au quart de la capacité nominale (Ww, ¼)	L / cycle	41.0
Consommation d'eau pondérée (Ww)	L / cycle	52
Indice d'efficacité de lavage du programme eco 40-60 à capacité nominale (Iw)	–	1.031
Indice d'efficacité de lavage du programme eco 40-60 à la moitié de la capacité nominale (Iw)	–	1.031
Indice d'efficacité de lavage du programme eco 40-60 au quart de la capacité nominale (Iw)	–	1.031
Efficacité de rinçage du programme eco 40-60 à capacité nominale (IR)	g/kg	5.0
Efficacité de rinçage du programme eco 40-60 à la moitié de la capacité nominale (IR)	g/kg	5.0
Efficacité de rinçage du programme eco 40-60 au quart de la capacité nominale (IR)	g/kg	5.0

FR

Fiche produit

Durée du programme du programme éco 40-60 à capacité nominale (tw)	min	3:59
Durée du programme du programme éco 40-60 à la moitié de la capacité nominale (tw)	min	3:00
Durée du programme du programme éco 40-60 au quart de capacité nominale (tw)	min	3:00
Température atteinte pendant au moins 5 min à l'intérieur de la charge pendant le programme eco 40-60 à la capacité nominale (T)	°C	36
Température atteinte pendant au moins 5 min à l'intérieur de la charge pendant le programme eco 40-60 à la moitié de la capacité nominale (T)	°C	35
Température atteinte pendant au moins 5 min à l'intérieur de la charge pendant le programme eco 40-60 au quart de la capacité nominale (T)	°C	25
Vitesse d'essorage pendant la phase d'essorage du programme eco 40-60 à capacité nominale (S)	tours/min	1400
Vitesse d'essorage pendant la phase d'essorage du programme eco 40-60 à la moitié de la capacité nominale (S)	tours/min	1400
Vitesse d'essorage dans la phase d'essorage du programme eco 40-60 au quart de la capacité nominale (S)	tours/min	1400
Teneur en humidité résiduelle pour le programme eco 40-60 à la capacité nominale (Dfull)	%	53.90
Teneur en humidité résiduelle pour le programme eco 40-60 à la moitié de la capacité nominale (D½)	%	53.90
Teneur en humidité résiduelle pour le programme eco 40-60 au quart de la capacité nominale (D¼)	%	53.90
Teneur en humidité résiduelle pondérée (D)	%	53.9
Émissions de bruit acoustique aérien pendant le programme éco 40-60 (phase d'essorage)	dB(A) re 1 pW	76
Consommation d'énergie en 'mode arrêt' (Po)	W	0.50
Consommation d'énergie en mode veille (Psm)	W	–
Le «mode veille» inclut-il l'affichage d'informations?	–	–
Consommation électrique en 'mode veille' (Psm) en condition de veille en réseau (le cas échéant)	W	–
Consommation électrique au démarrage différé (Pds) (le cas échéant)	W	4.00

FR



Par email de service: www.tcl.com

8C104-000793

A.1