

## Lave-vaisselle tout-intégré 60cm

41dB



9,5lt



## LES TECHNOLOGIES WHIRLPOOL

**PowerCleanPro**

Plus d'espace pour plus de flexibilité. Résultats de lavage remarquables !  
28 jets haute pression en fond de cuve pour éliminer les salissures les plus résistantes et gagner 30% d'espace de rangement supplémentaire dans le panier inférieur\*.

**6ème Sens**

**Jusqu'à 50%\*\* d'économies d'eau et de temps.**

Le programme intelligent 6ème Sens adapte automatiquement la durée du cycle, la température et la quantité d'eau nécessaire pour un lavage impeccable.

**Natural Dry**

+70%\*\*\* d'amélioration de séchage.

Système d'ouverture automatique de la porte en fin de cycle pour un séchage naturel, optimal et économique.

**Programme Silence 40dB**

Un appareil ultra-silencieux.

## SCHEMA D'ENCASTREMENT

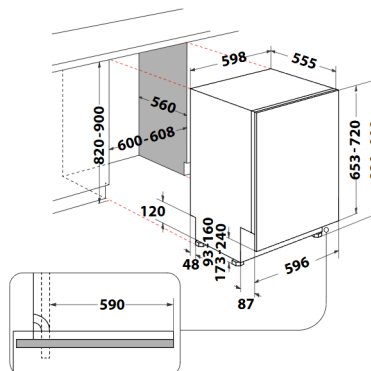

## ETIQUETTE ENERGIE

Classe d'efficacité énergétique	A / A
Classe d'efficacité lavage / séchage	A / A
Consommation par 100 cycles Eco (kWh)	54 kWh
Consommation d'eau / cycle Eco	9,5 L
Niveau sonore (dB)	41
Classe sonore	B
Capacité nominale (nombre de couverts)	14

## PROGRAMMES

Nombre de programmes	10
Eco (50°C)	OUI
6ème Sens (50-60°C)	OUI
Intensif (65°C)	OUI
Lavage et séchage rapide (50°C)	OUI
Verres (45°C)	OUI
Rapide 30' (50°C)	OUI
Silencieux (50°C)	OUI
Antibactérien (65°C)	OUI
Prélavage (froid)	OUI
Autonettoyage (65°C)	OUI

## OPTIONS

PowerClean Pro	OUI
Tablettes	OUI
Multizone	OUI
Vidange	-
Turbo	OUI
Système d'ouverture automatique de porte	OUI

## CONFORT D'UTILISATION

Interface	Digit
Départ différé	OUI, 12h
Bandeau de commande	-
Affichage du temps restant	OUI
Voyants de sel / liquide de rinçage	OUI

## AMENAGEMENT INTERIEUR

3ème tiroir à couverts	OUI, fixe
<b>PANIER SUPERIEUR</b>	
- Poignée	OUI, Inox
- Réglable en hauteur	OUI
- Amovible	OUI
- Flap(s) escamotable(s)	4
- Zone(s) de picots rabattables	-
<b>PANIER INFERIEUR</b>	
- Poignée	Oui, Inox
- Panier à couverts nomade et amovible	-
- Zone(s) de picots rabattables	4

## EQUIPEMENTS

Moteur Inverter	OUI
Cuve 100% inox	OUI
Porte à glissières	-
Installation simple en colonne	-
Pieds arrière réglables de l'avant	OUI
Raccordement eau chaude (jusqu'à 60° max)	OUI
Sécurité anti-fuite arrivée d'eau	Aquastop

## CARACTERISTIQUES TECHNIQUES

Dimensions nettes HxLxP (cm)	82 x 59,8 x 55,5
Dimensions avec emballage HxLxP (cm)	91 x 62,5 x 67,5
Poids net (kg)	35,5
Poids avec emballage (kg)	37,5
Dimensions d'encastrement en cm (HxLxP)	82/90 x 60 x 56
Poids maximum du panneau d'habillage de porte (kg)	10
Alimentation électrique	220 - 240 V / 50Hz
Longueur du cordon d'alimentation (cm)	130
Longueur du tuyau d'évacuation (cm)	150
Longueur du tuyau d'arrivée d'eau (cm)	155

## ACCESSOIRES WPRO pour la longévité

**Anticalcaire magnétique**

L'anticalcaire magnétique empêche les molécules de calcaire de s'agglomérer sur la résistance du lave-vaisselle afin d'en optimiser les performances



MWC171  
12NC : 48400008413  
EAN : 8015250441000

**Starter kit lave-vaisselle**

Contient :  
- 24 tablettes tout en 1  
- 250 ml de liquide de rinçage  
- 1 kg de sel régénérant



DWC314/1  
12NC : 484010678192  
EAN : 8015250666304

Référence	WH6IA14PCX
12 NC	869991727990
EAN	8003437066603
Usine	Radomsko

\*\* Pourcentage calculé par rapport à l'espace de chargement sur les modèles de la même gamme Whirlpool sans la solution PowerClean.

\*\*\* Comparaison entre les consommations maximale et minimale du cycle 6ème Sens.

\*\*\*\* Comparé à un système de séchage statique

Visuels non contractuels