

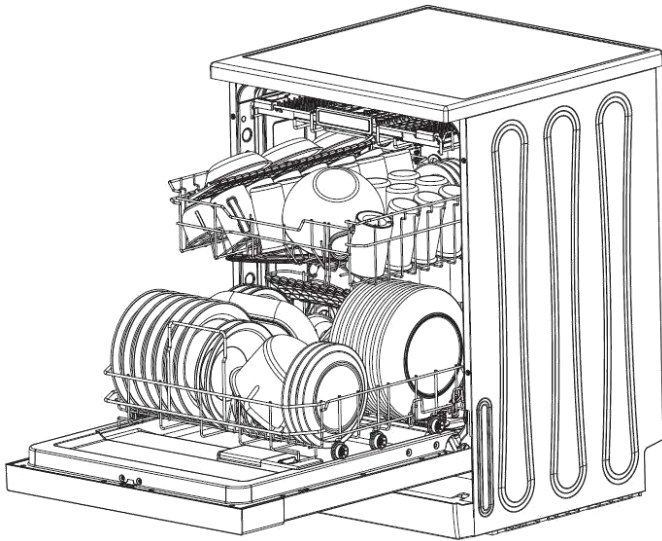

## LAVE-VAISSELLE



FLVP151CW

FLVP151CB

# Avertissements

- Cet appareil est destiné à être utilisé dans des applications domestiques.
- L'appareil doit être raccordé au réseau de distribution d'eau en utilisant les ensembles de raccordement neufs fournis avec l'appareil, il convient de ne pas réutiliser des ensembles de raccordement usages.
- Cet appareil peut être utilisé par des enfants âgés d'au moins 8 ans et par des personnes ayant des capacités physiques, sensorielles ou mentales réduites ou dénuées d'expérience ou de connaissance, s'ils (si elles) sont correctement surveillé(e)s ou si des instructions relatives à l'utilisation de l'appareil en toute sécurité leur ont été données et si les risques encourus ont été appréhendés. Les enfants ne doivent pas jouer avec l'appareil. Le nettoyage et l'entretien par l'utilisateur ne doivent

- pas être effectués par des enfants sans surveillance.
- **MISE EN GARDE:** Les couteaux et les autres ustensiles pointus doivent être placés dans le panier pointe vers le bas ou en position horizontale.
  - La porte ne doit pas être laissée en position ouverte dans la mesure où cela pourrait présenter un danger de basculement.
  - Si le câble d'alimentation est endommagé, il doit être remplacé par le fabricant, son service après-vente ou des personnes de qualification similaire afin d'éviter un danger.
  - En ce qui concerne les informations relatives à l'installation, la manipulation, l'entretien et la mise au rebut de l'appareil, merci de se référer au paragraphe suivant dans le manuel.
  - Les ouvertures de ventilation ne doivent pas être obstruées par un tapis.

- L'appareil n'est pas destiné à être mis en fonctionnement au moyen d'une minuterie extérieure ou par un système de commande à distance séparé.
- Pour l'installation et connexion de l'appareil, se référer aux chapitres: « INSTALLATION »page 9 et « RACCORDEMENT »page 10.
- Pour l'entretien se référer aux chapitre: «NETTOYANGE ET ENTRETIEN »pages 21.
  - Le nombre maximal de couverts à laver: 15.
  - La pression minimale de l'eau à l'entrée est de 0,04 MPa(soit 0.4 bars).
  - La pression maximale de l'eau à l'entrée est de 1MPa (soit 10 bars).
  - Pour «a façon de charger le lave-vaisselle », se référer au chapitre « CHARGEMENT DU LAVE-VAISSELLE » pages 12.

# Déballage de l'appareil et mise au rebut des éléments d'emballage

---

Retirez tous les éléments d'emballage autour de l'appareil, ainsi que les éléments de protection situés à l'intérieur de l'appareil.

- Le carton d'emballage et les feuilles de papier sont recyclables. Ils doivent être jetés dans les bacs de collecte.
- Les autres éléments d'emballage (adhésif, attaches ... ) doivent être jetés avec les déchets ménagers.
- Pour en savoir plus : [www.quefairedemesdechets.fr](http://www.quefairedemesdechets.fr)

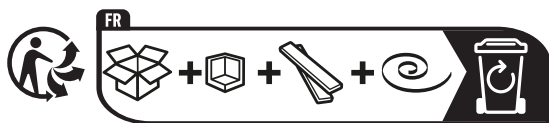

Tous les éléments d'emballage doivent être jetés séparément dans les poubelles de tri afin de faciliter et de participer à leur recyclage.

## Description - Caractéristiques du lave-vaisselle

### Vue de devant

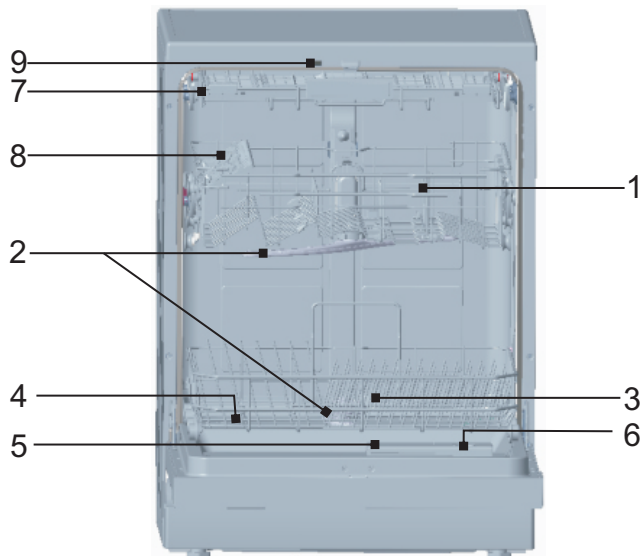

### Accessoires



9



10



11

1. Panier supérieur
2. Bras d'aspersion
3. Panier inférieur
4. Adoucisseur d'eau
5. Bac à lessive
6. Distributeur de liquide de rinçage
7. Plateau à couverts
8. Porte-verre
9. Support coudé pour tuyau de vidange
10. Tuyau d'arrivée d'eau
11. Entonnoir

# Panneau de contrôle

## Présentation

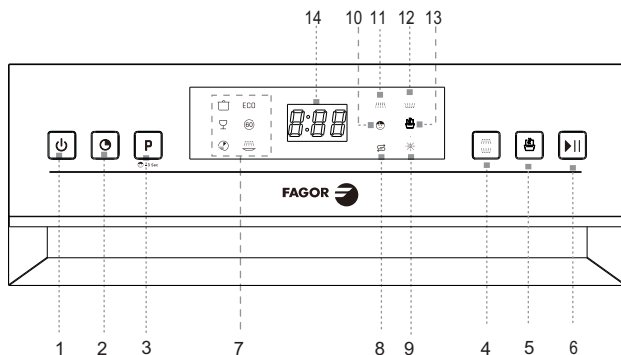

1. Touche d'alimentation : permet d'allumer/d'éteindre le produit.
2. Touche Départ différé : le Départ différé vous permettra de retarder l'heure de démarrage jusqu'à 24 heures.
3. Touche Programmes / Sécurité enfant : appuyez sur cette touche pour faire défiler les cycles de lavage. Le voyant du programme correspondant s'allumera pour indiquer le cycle de lavage sélectionné.  
La fonction « sécurité enfant » devient active lorsque vous appuyez sur la touche "3" de sécurité enfant pendant 3 secondes.
4. Une pression sur cette touche vous permet de choisir 2 fonctions différentes selon vos besoins, sauf pour le programme "prélavage":  
le lavage du panier supérieur uniquement  
le lavage du panier inférieur uniquement  
Lorsque l'option est sélectionnée, la lumière correspondante clignote.
5. Auto Door (ouverture automatique) : Appuyez sur cette touche pour sélectionner la fonction d'ouverture automatique de la porte, sauf pour le programme "prélavage".
6. Touche Départ/Pause : l'appareil lance ou met en pause le cycle de lavage en cours.
7. Voyant de programme : lorsque vous sélectionnez un programme de lavage, le voyant correspondant s'affiche.
8. Voyant du remplissage en sel : le voyant s'allume lorsqu'il faut remettre du sel dans le compartiment prévu à cet effet.
9. Voyant de remplissage de liquide de rinçage : le voyant s'allume lorsqu'il faut remplir à nouveau le distributeur en liquide de rinçage.
10. Voyant de sécurité enfant : la « sécurité enfant » devient active lorsque vous appuyez sur les touches de sécurité enfant pendant 3 secondes, et le voyant de la « sécurité enfant » s'allume après avoir clignoté 6 fois.
11. Voyant de lavage du panier supérieur: il s'allume quand l'option est sélectionnée.
12. Voyant de lavage du panier inférieur: il s'allume quand l'option est sélectionnée.
13. Voyant Auto Door: l'indicateur s'allume lorsque l'option "Auto Door" est sélectionnée.
14. Ecran d'Affichage numérique : permet d'afficher le temps restant de chaque programme, les codes de dysfonctionnement et la durée du départ différé.

## **Avant d'installer votre lave-vaisselle**

Avant de brancher le lave-vaisselle à l'alimentation, vérifiez que la tension indiquée sur la plaque signalétique de votre lave-vaisselle correspond à la tension de votre domicile.

Cet appareil doit être relié à la terre. Le fabricant n'est pas responsable pour les dommages se produisant à cause de l'utilisation de la machine sans mise à la terre.

**AVERTISSEMENT** : Coupez l'alimentation électrique avant de procéder à l'installation du lave-vaisselle.

## **Instructions d'installation**

Ce lave-vaisselle peut être installé n'importe où dans votre cuisine à partir du moment où vous disposez d'assez d'espace pour le brancher et le relier aux canalisations d'arrivée et de sortie d'eau.

Pour des raisons de sécurité, n'utilisez pas de rallonge avec cet appareil.

### **Branchement à l'arrivée d'eau**

Tuyau d'arrivée d'eau (alimentation en eau froide)



Le tuyau d'arrivée d'eau de la machine se termine par un connecteur femelle de 3/4". La canalisation doit donc comporter un connecteur mâle similaire ainsi qu'un robinet d'arrêt à proximité.



Vissez le connecteur droit du tuyau d'arrivée au robinet et serrez fermement; les rondelles doivent impérativement être bien en place à chaque extrémité du tuyau.

Pression d'eau

Pour que l'appareil fonctionne parfaitement, la pression d'arrivée d'eau doit être comprise entre 0,04 MPa et 1 MPa. L'arrivée d'eau se contrôle au moyen d'un «interrupteur de pression»; ainsi, si la pression des canalisations n'est pas assez forte, le lave-vaisselle mettra plus de temps à se remplir et pourra ne pas fonctionner.

**AVERTISSEMENT**: Refermez le robinet après usage.

## Branchement à l'évacuation d'eau

Insérez le tuyau de vidange dans un tuyau d'évacuation ou une colonne d'évacuation.

Fixez le tuyau de vidange au mur en utilisant le raccord de siphon fourni. L'extrémité du tuyau doit être raccordée à un tuyau d'évacuation dont la hauteur doit être comprise entre 500 mm et 1100 mm au-dessus de la base du lave-vaisselle.

Le diamètre de la colonne d'évacuation doit être d'au moins 40 mm afin de permettre une entrée d'air autour de l'extrémité du tuyau d'évacuation.

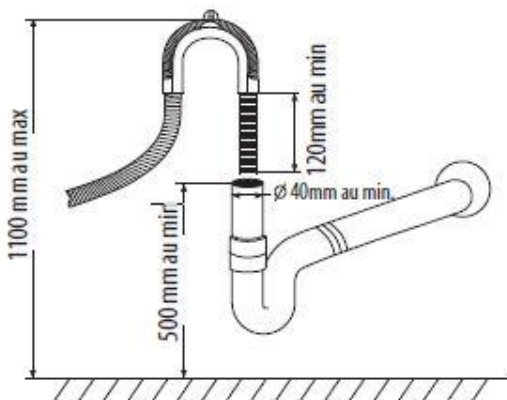

Si des fuites sont détectées, coupez immédiatement l'alimentation en eau et vérifiez tous les raccords de tuyaux. Resserrez les raccords si nécessaire. Si, pour une raison quelconque, vous n'êtes pas en mesure d'arrêter la fuite vous-même, veuillez consulter un plombier qualifié.

## Mise à niveau

Placez le lave-vaisselle sur une surface plane et stable.

Il est très important que le lave-vaisselle soit parfaitement de niveau pour lui permettre de fonctionner correctement. Le cas échéant, ajustez les pieds situés à l'avant de l'appareil.

## Fonctionnement

Ce lave-vaisselle nettoie la vaisselle en aspergeant un mélange d'eau propre et de détergent (sous pression) sur la surface sale des ustensiles. L'eau est projetée par les bras d'aspersion en rotation, passe par un filtre qui enlève les restes de nourriture et les particules sales, puis retourne dans les bras d'aspersion.

L'eau sale est pompée et remplacée par de l'eau propre à la fin de chaque cycle (le nombre de fois dépend du cycle utilisé).

#### **REMARQUE :**

Une eau trop dure affecte le fonctionnement du lave-vaisselle. L'eau dure provoque également des dépôts d'hydroxyde de calcium (pellicule blanche) et/ou de tartre sur la surface intérieure en inox de la cuve et sur la résistance du lave-vaisselle, située dans le puisard sous la grille amovible du filtre.

Pour minimiser les conséquences de ce problème, il est recommandé de faire fonctionner le lave-vaisselle à vide avec 1 verre de vinaigre blanc une fois par semaine.

#### **Recommandations et mises en garde générales**

Avant d'utiliser le lave-vaisselle pour la première fois, il est conseillé de lire les instructions ci-dessous pour savoir quels types d'articles mettre au lave-vaisselle, et comment.

#### **Avant d'insérer la vaisselle dans l'appareil, vous devez :**

- Enlever le gros des résidus alimentaires (ex: os) qui risqueraient de boucher le filtre ou d'abîmer la pompe de lavage.
- Faire tremper les résidus brûlés au fond des poêles et des casseroles avant de les mettre au lave-vaisselle.

Il n'est en revanche pas nécessaire de rincer la vaisselle sous le robinet avant de la mettre dans la machine.

#### **AVERTISSEMENTS :**

- Faites en sorte que toute la vaisselle tienne bien en place et ne risque pas de se renverser ou de gêner la rotation des bras d'aspersion au cours du cycle.
- Les récipients (tasses, bols, saladiers, verres, casseroles) doivent impérativement être placés avec l'ouverture vers le bas et toutes les éventuelles cavités en biais, faute de quoi l'eau risque de rester piégée à l'intérieur.
- N'empilez pas les articles à laver les uns sur les autres.
- Évitez de placer les verres trop près les uns des autres: ils risqueraient de se heurter et de se casser.
- Chargez les articles les plus volumineux ou ceux qui sont les plus difficiles à nettoyer dans le panier du bas.
- Vérifiez que tous les articles à laver peuvent être lavés au lave-vaisselle.

#### **Articles ne pouvant pas aller au lave-vaisselle :**

- Plats et couverts en bois

- Objets d'artisanat
- Plats en plastique (sauf indication contraire)
- Plats (et autres objets) en cuivre, en étain, en zinc ou en laiton
- Plats en aluminium
- Argenterie
- Verre et cristal
- Articles portant des décorations (sauf indication contraire)

## Avant d'utiliser pour la première fois

Avant d'utiliser votre lave-vaisselle pour la première fois:

- Ajustez l'adoucisseur d'eau
- Versez 500 ml d'eau à l'intérieur du récipient de sel, puis remplissez avec du sel de lave-vaisselle
- Remplissez le distributeur de liquide de rinçage
- Fonction du détergent

Réglage du distributeur de liquide de rinçage

Le distributeur de liquide de rinçage comporte quatre ou six réglages. Commencez toujours avec le distributeur réglé sur « 4 ». Si les taches et un mauvais séchage sont problématiques, augmentez la quantité de liquide de rinçage distribuée en retirant le couvercle du distributeur et en tournant le cadran pour le mettre sur « 5 ». Si la vaisselle ne sèche toujours pas correctement ou est tachée, réglez le cadran sur le chiffre supérieur suivant jusqu'à ce que la vaisselle soit sans taches. La dose est réglée en usine sur la position 5.

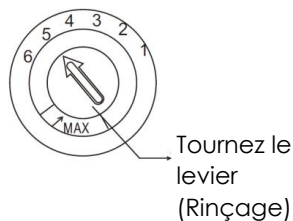

**REMARQUE :** Augmentez la dose s'il y a des gouttes d'eau ou des taches de calcaire sur la vaisselle après le lavage.

Réduisez-la s'il y a des stries blanchâtres collantes sur la vaisselle ou un film bleuâtre sur la verrerie ou les lames de couteau.

## Chargement des paniers du lave-vaisselle

Pour garantir une performance optimale du lave-vaisselle, respectez les directives de chargement suivantes. Les caractéristiques et l'apparence des paniers et des porte-couverts peuvent varier selon votre modèle.

Précautions à prendre avant ou après le chargement des paniers de lave-vaisselle  
 Grattez les grandes quantités de résidus d'aliments. Il n'est pas nécessaire de rincer la vaisselle à l'eau courante. Placez les articles dans le lave-vaisselle de la manière suivante :

1. Les articles tels que les tasses, les verres, les casseroles/poêles, etc. sont placés à l'envers.
2. Les articles incurvés, ou ceux avec des évidements, doivent être inclinés afin que l'eau puisse s'écouler.
3. Ils sont bien empilés et ne peuvent pas basculer.
4. Ils n'empêchent pas les bras d'aspersion de tourner pendant le lavage.

Vous ne devez pas laver les articles de très petite taille dans le lave-vaisselle, car ils pourraient facilement sortir du panier.

Retrait de la vaisselle

Pour éviter que l'eau ne s'égoutte du panier supérieur dans le panier inférieur, nous vous recommandons de vider d'abord le panier inférieur, suivi du panier supérieur.

## Chargement du panier supérieur

Le panier supérieur est conçu pour contenir des articles plus délicats et plus légers tels que des verres, des tasses à café et à thé, des soucoupes, ainsi que des plats, des petits bols et des caseroles peu profondes (à condition qu'elles ne soient pas trop sales). Positionnez la vaisselle et les ustensiles de cuisine de manière à ce qu'ils ne soient pas déplacés par la pulvérisation d'eau.

### Panier supérieur

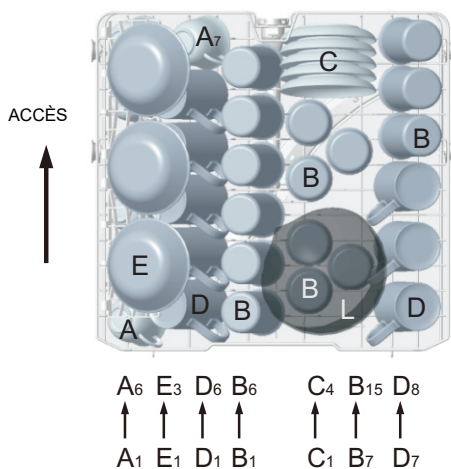

Panier supérieur	
Type	Élément
A	Tasse
B	Verre
C	Soucoupe
D	Mug
E	Bol à dessert
L	Bol en verre

## Réglage de la hauteur du panier supérieur

Le mécanisme de réglage de la hauteur de panier sur le panier supérieur de votre machine est conçu pour vous permettre de régler sa hauteur vers le haut ou vers le bas, sans le retirer de votre machine lorsqu'il est plein, et de créer de grands espaces dans la partie supérieure ou inférieure de votre machine au besoin. Le panier de votre machine est réglé en position basse dans les paramètres d'usine.

Afin de soulever votre panier, tenez-le des deux côtés et tirez-le vers le haut. Afin de l'abaisser, tenez-le des deux côtés à nouveau, et baissez-le.

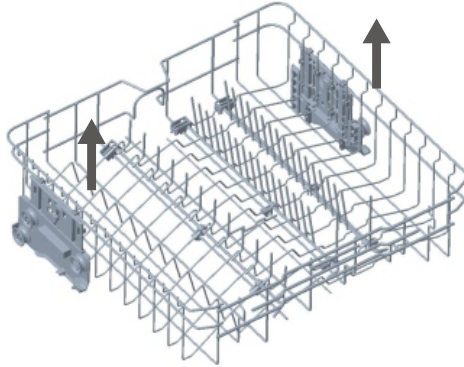

Dans le mécanisme de réglage du panier chargé, assurez-vous que les deux côtés sont dans la même position (haut ou bas).

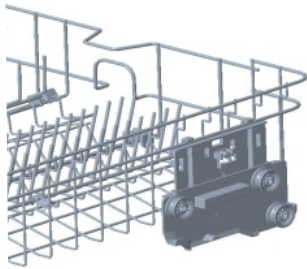

Position haute



Position basse

## Chargement du panier inférieur

Nous vous recommandons de placer les grands articles les plus difficiles à nettoyer dans le panier inférieur : les casseroles, les poêles, les couvercles, les plats de service et les bols, comme le montre la figure ci-dessous.

Il est préférable de placer les plats de service et les couvercles sur le côté des paniers afin d'éviter de bloquer la rotation du bras de pulvérisation supérieur.

Les pots, les bols de service, etc. doivent toujours être placés à l'envers.

Les pots profonds doivent être inclinés pour permettre à l'eau de s'écouler.

Le panier inférieur dispose de rangées de dents rabattables permettant de charger des pots et des casseroles plus grands ou en plus nombre.

## Panier inférieur

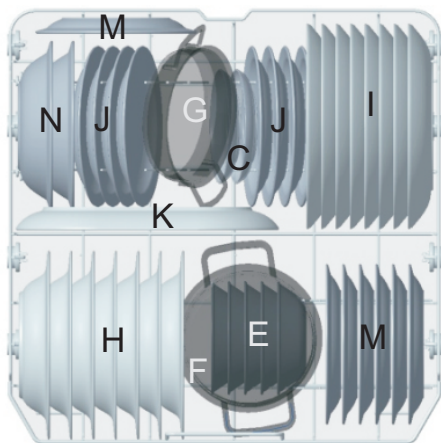

Panier inférieur	
Type	Élément
C	Soucoupe
E	Bol à dessert
H	Assiette creuse
I	Assiette plate
J	Assiette à dessert
K	Grand plat
F	Plat à four
G	Petit bol
M	Assiette de dessert en mélamine
N	Bol en mélamine

## Supports pliants du panier supérieur/inférieur

- ❖ Les supports pliants composés de trois/deux parties dans le panier supérieur/inférieur de votre machine sont conçus pour vous permettre de placer de gros articles plus facilement comme des pots, des casseroles, etc. Si nécessaire, chaque pièce peut être pliée séparément, ou toutes ensemble pour obtenir plus d'espace. Vous pouvez utiliser les supports pliants en les relevant, ou en les pliant.

### Panier supérieur

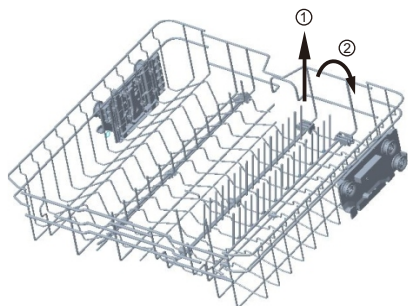

### Panier inférieur

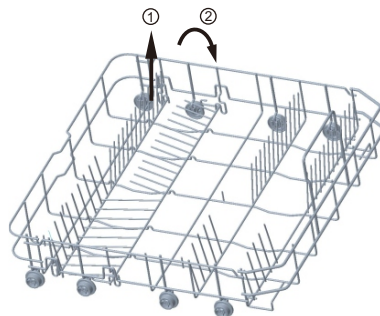

## ★ En option

### Plateau à couverts

Disposez les couverts dans le plateau tel qu'illustré. Les couverts doivent être placés pour s'assurer que l'eau s'écoule librement.

**Tiroirs à couverts modulable:** le tiroir à couverts (tiroir supérieur) est modulable selon les besoins de chargement :

- Si vous avez beaucoup de couverts, utilisez toute la largeur du tiroir.
- Si vous souhaitez gagner de l'espace dans le panier du milieu pour mettre des verres à pieds, le tiroir à couvert se rétracte pour gagner de l'espace supplémentaire.

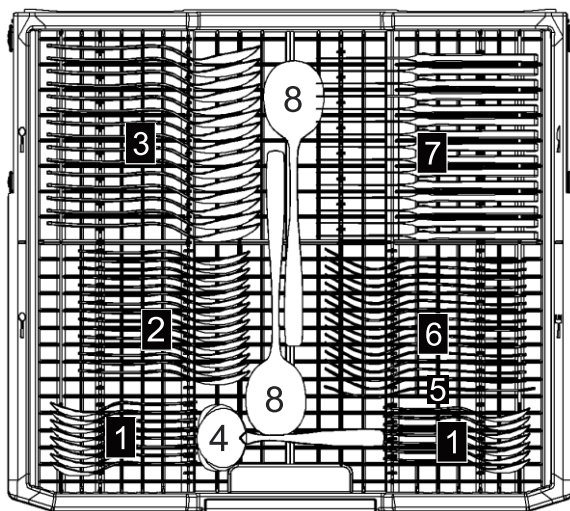

Plateau à couverts	
Type	Élément
1	Cuillères à thé
2	Cuillères à dessert
3	Cuillères à soupe
4	Cuillères à sauce
5	Fourchettes de service
6	Fourchettes
7	Couteaux
8	Cuillères de service

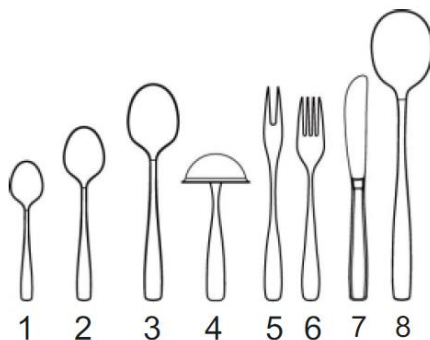

Le lavage au lave-vaisselle des éléments suivants n'est pas autorisé:

- Couverts à anse en bois, en porcelaine ou en nacre
- Articles en plastique qui ne résistent pas à la chaleur
- Couverts anciens avec des pièces collées qui ne résistent pas à la température
- Couverts ou plats avec colle
- Éléments en étain ou en cuivre
- Verre au cristal au plomb
- Articles en acier pouvant rouiller
- Plateaux en bois
- Articles en fibres synthétiques



### **MISE EN GARDE !**

Ne laissez aucun article dépasser par le bas

Sont adaptés de manière limitée

Certains types de verres peuvent se ternir au bout d'un certain nombre de lavages.

Les éléments en argent et en aluminium ont tendance à se décolorer au lavage.

Les motifs vitrés peuvent s'estomper s'ils sont fréquemment lavés au lave-vaisselle.

**REMARQUE :** Ne pas mettre dans les articles sales de la cendre de cigarette, de la cire de bougie, de la laque ou de la peinture. Si vous achetez de nouveaux plats, assurez-vous qu'ils peuvent passer au lave-vaisselle.

**REMARQUE :** Veuillez éviter de surcharger votre lave-vaisselle. Il n'y a de la place que pour 15 plats standards. N'utilisez pas de vaisselle qui ne peut pas passer au lave-vaisselle. Cela est important pour de bons résultats et pour une consommation d'énergie raisonnable.

## **Chargement des couverts et des plats**

Avant de charger la vaisselle, vous devez :  
retirer les restes volumineux

faire ramollir les résidus d'aliments brûlés dans vos poêles  
et casseroles

### **Lors du chargement de la vaisselle et des couverts, notez ce qui suit :**

La vaisselle et les couverts ne doivent pas gêner la  
rotation des bras de pulvérisation.

Chargez les articles creux tels que les tasses, les verres,  
les casseroles, etc. avec l'ouverture vers le bas de sorte  
que l'eau ne puisse pas s'accumuler dans le récipient  
ou une base profonde.

Les plats et les éléments de couvert ne doivent pas être  
posés l'un dans l'autre ou couchés les uns sur les autres

- Pour éviter d'endommager les verres, ils ne doivent pas se  
toucher
- Chargez les gros articles les plus difficiles à nettoyer dans  
le panier inférieur
- Le panier supérieur est conçu pour contenir des articles  
plus délicats et plus légers tels que des verres, des tasses à  
café et à thé

### **Attention !**

Les couteaux à longue lame rangés en position verticale  
constituent un danger potentiel ! Les éléments de couvert longs  
et/ou tranchants tels que les couteaux à découper doivent être  
positionnés horizontalement dans le panier supérieur.

## **Domages à la verrerie et aux autres plats**

### **Causes possibles :**

- Type de verre ou procédé de fabrication. Composition  
chimique de détergent.
- Température de l'eau et durée du programme de lave-  
vaisselle.

## Solutions proposées :

- Utilisez de la vaisselle en verre ou en porcelaine marquée au lave-vaisselle par le fabricant.
- Utilisez un détergent doux qui est décrit comme préservant la vaisselle. Si nécessaire, demandez de plus amples renseignements aux fabricants de détergents.
- Sélectionnez un programme à basse température.
- Pour éviter tout dommage, sortez le verre et les couverts du lave-vaisselle dès que possible après la fin du programme.

## À la fin du lavage

Une fois le cycle de lavage terminé, la sonnerie du lave-vaisselle sonnera 6 fois, puis s'arrêtera. Éteignez l'appareil à l'aide de la touche MARCHE/ARRÊT, coupez l'alimentation en eau et ouvrez la porte du lave-vaisselle. Attendez quelques minutes avant de décharger le lave-vaisselle pour éviter de manipuler la vaisselle et les ustensiles alors qu'ils sont encore chauds et plus susceptibles de se casser. Ils sécheront également mieux.

## Réglez l'adoucisseur d'eau

L'adoucisseur d'eau est conçu pour éliminer le calcaire de l'eau, ce qui aurait un effet préjudiciable ou néfaste sur le fonctionnement de l'appareil. L'adoucisseur doit être réglé en fonction de la dureté de l'eau de votre région. Votre fournisseur local d'eau peut vous informer sur la dureté d'eau de votre région.

## Paramètre

La régénération de votre adoucisseur peut être réglée de H0 à H7. La présence de sel n'est pas nécessaire quand la valeur est réglée sur H0.

1. Renseignez-vous sur la valeur de dureté de votre eau
2. A l'aide du tableau ci-dessous réglez votre valeur, celle-ci doit être comprise dans une des tranches de dureté d'eau du tableau ( valeur en °TH).
3. Pour le réglage , Fermez la porte.
4. Appuyer sur l'interrupteur " Marché/Arrêt ".
5. Maintenez enfoncé le bouton " Départ différé " et le bouton "Programme" pendant 5 secondes. Le buzzer sonne une fois et H4 clignote sur l'affichage numérique. (le réglage d'usine est H4)

Pour modifier le réglage :

1. Appuyez sur le bouton " Départ différé ". Chaque fois que vous appuyez sur le bouton, la valeur réglée augmente d'un niveau ; lorsque la valeur de H7 est atteinte, l'affichage revient à H0 (arrêt).
2. Appuyez sur le bouton « Programme ». Le réglage choisi est maintenant enregistré.

Tableau de dureté de l'eau

Dureté de l'eau		Mmol/l	Définir la valeur sur la machine	la régénération se produit toutes les x séquences de programme
°Clark	Gamme			
0-8	doux	0-1.1	H0	off
9-10	doux	1.2-1.4	H1	13
11-12	moyen	1.5-1.8	H2	9
13-15	moyen	1.9-2.1	H3	7
16-20	moyen	2.2-2.9	H4	5
21-26	difficile	3.0-3.7	H5	4
27-38	difficile	3.8-5.4	H6	2
39-62	difficile	5.5-8.9	H7	1

### Remplissage du réservoir de sel

1. Dévissez le bouchon du réservoir de sel en le tournant dans le sens contraire des aiguilles d'une montre.
2. Placez l'entonnoir fourni dans l'ouverture du réservoir de sel. Versez environ 2 kg de sel dans le réservoir.



Remettez le bouchon en place en le vissant dans le sens des aiguilles d'une montre.

**REMARQUE :** Ne rajoutez du sel dans le réservoir que si l'indicateur lumineux de remplissage du sel s'allume. Il se peut que cet indicateur reste allumé un certain temps alors que le compartiment de sel a été rempli, cela dépend de la vitesse à laquelle le sel se dissout.

## Utilisation du liquide de rinçage et du distributeur de détergent

Le liquide de rinçage aide la vaisselle à sécher plus vite et permet d'éviter la formation de tartre et de taches. Il se déverse automatiquement dans l'eau lors du cycle de rinçage final.

Les distributeurs de détergent et de liquide de rinçage sont situés du côté intérieur de la porte: le **distributeur de détergent** à gauche et le distributeur de liquide de rinçage à droite.

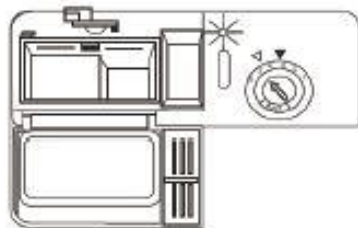

### Remplissage du liquide de rinçage

1. Tournez le bouchon du réservoir dans le sens inverse des aiguilles d'une montre pour l'ouvrir.
2. Versez le liquide de rinçage jusqu'à ce que le réservoir soit plein. L'indicateur visuel de niveau à côté du bouchon doit être entièrement sombre.
3. Remplacez le bouton en le tournant dans le sens des aiguilles d'une montre.



**REMARQUE :** Lorsque l'indicateur visuel devient clair, ou lorsque l'indicateur du niveau de liquide s'allume, le réservoir a besoin d'être rempli de nouveau.

### Réglage du réservoir du liquide de rinçage

Le réglage par défaut est de 5 pour ce lave-vaisselle. Il existe au total 6 réglages disponibles.

La quantité de liquide de rinçage distribuée est proportionnelle à la position du sélecteur.

## Remplissage du détergent

1. Pour ouvrir le couvercle du compartiment à détergent, appuyez doucement sur le bouton d'ouverture.
2. Versez le détergent, puis refermez soigneusement le couvercle.

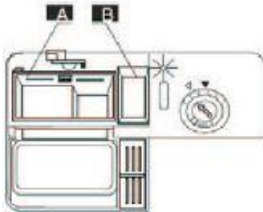
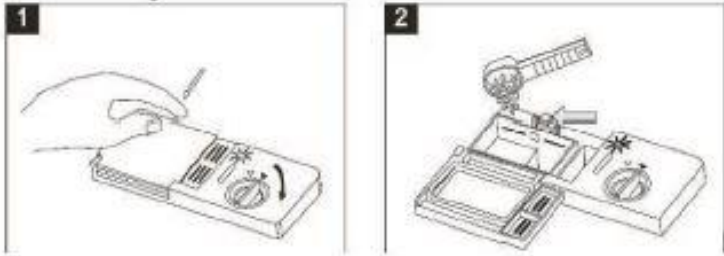

**A** détergent pour le cycle de lavage principal  
**B** détergent pour le pré-lavage

**REMARQUE** : N'utilisez que du détergent conçu spécifiquement pour lave-vaisselle. Pour un meilleur résultat, il est important d'utiliser un détergent de bonne qualité.

## Économiser l'énergie

- Si vous respectez ces consignes, votre appareil consommera moins de courant et d'eau. Utilisez le programme Eco 45°.
- Si vous n'avez que peu de vaisselle à laver, utilisez la fonction additionnelle demi-charge.

## Détergent

Découvrez les détergents qui conviennent à votre appareil.

### Détergents appropriés

Utilisez uniquement des détergents qui conviennent à votre lave-vaisselle. Les détergents et les détergents mixtes conviennent tous les deux. Pour obtenir des résultats de lavage et de séchage optimaux, utilisez un détergent simple conjointement avec un sel spécial et du liquide de rinçage. Les détergents modernes sont performants ; généralement formulés à faible niveau alcalin, ils contiennent des enzymes. Les enzymes dégradent l'amidon et décollent l'albumen et les protéines. Pour enlever les taches colorées (p. ex. de thé, de ketchup), ces détergents intègrent des produits blanchissants à base d'oxygène. Remarque : Veuillez respecter les consignes du fabricant de votre détergent.

Détergent	Description
<b>Pastilles</b>	Les pastilles conviennent à toutes les tâches de lavage et ne doivent pas être dosés. Lorsque utilisées avec des programmes de moins longue durée, les pastilles peuvent échouer à se dissoudre complètement, laissant des résidus de détergent à la fin du cycle. Cela risque de compromettre le résultat du nettoyage.
<b>Détergent en poudre</b>	Les détergents en poudre sont recommandés pour les programmes de moins longue durée. Le dosage peut être ajusté selon le degré de saoullure.
<b>Détergent liquide</b>	Les détergents liquides fonctionnent plus vite et sont recommandés pour les programmes de plus courte durée sans prélavage. Les détergents liquides peuvent déborder du compartiment à détergent bien que ce dernier soit correctement fermé.

Les détergents liquides fonctionnent plus vite et sont recommandés pour les programmes de plus courte durée sans pré-lavage.

Les détergents liquides peuvent déborder du compartiment à détergent bien que ce dernier soit correctement fermé. Cela n'est pas un défaut et ne devrait pas être grave si vous respectez les consignes suivantes.

## Détergents mixtes





Outre les détergents seuls conventionnels, toute une série de produits à fonctions supplémentaires sont proposés sur le marché. Ces produits contiennent, outre le détergent, un produit de rinçage et des succédanés de sel (3 en 1) ainsi que, selon la combinaison (4 en 1, 5 en 1, etc.), des composants supplémentaires destinés p. ex. à protéger le verre ou à redonner du lustre aux ustensiles en acier. En règle générale, les détergents mixtes fonctionnent uniquement avec de l'eau d'une dureté maximale de 37 ° fH. Au-delà d'une dureté de l'eau de 37 °fH, vous devez ajouter sel spécial et liquide de rinçage. Pour obtenir des résultats de lavage et de séchage, nous recommandons l'utilisation de sel spécial et liquide de rinçage à partir d'une dureté de l'eau de 25 °fH. Si vous utilisez des détergents mixtes, le programme de lavage s'ajuste automatiquement afin que vous obteniez toujours le meilleur résultat possible de lavage et de séchage.

## Utilisation de détergents inappropriés

N'utilisez pas de détergents risquant d'endommager votre appareil ou de nuire à votre santé.

Détergent	Description
Détergent de vaisselle à la main	Les détergents de vaisselle à la main peuvent entraîner une formation accrue de mousse et endommager l'appareil.
Détergents contenant du chlore	Les résidus de chlore sur la vaisselle peuvent nuire à la santé.

## Programmes de lavage

Programme	Informations de sélection de cycle	Description du cycle	Détergent (Pré / Principal)	Temps d'exécution (min)	Énergie (kWh)	L'eau (L)
 Intensif	Pour les charges les plus sales, telles que les casseroles, les poêles, les casseroles et les plats sur lesquels des aliments séchés sont posés depuis un certain temps.	Prélavage Lavage principal (60°C) Rincer1 Rincer2 Rinçage à chaud Séchage	4/19 (ou 3 en 1)	214	1.780	16.8
ECO (*EN60436) (Programme standard)	Pour les charges normalement sales, telles que les casseroles, les assiettes, les verres et les casseroles légèrement sales. cycle quotidien standard.	Prélavage Lavage principal (45°C) Rincer Rinçage à chaud Séchage	4/19 (ou 3 en 1)	247	0.757	11
 Quotidien	Cycle de lavage léger à utiliser pour les articles plus délicats qui sont sensibles aux températures élevées (exécuter le cycle immédiatement après utilisation)	Prélavage Lavage principal (45 °C) Rincer Rinçage à chaud Séchage	3/16 (ou 3 en 1)	153	0.950	13
 60 min	Pour assiettes et casseroles légèrement et normalement sales au quotidien.	Rinçage à chaud 1 Rinçage à chaud 2 Rinçage à chaud (45°C) Séchage	3/16 (ou 3 en 1)	60	1.070	9.8
 Rapide	Un lavage plus court pour les charges légèrement sales qui ne nécessitent pas de séchage.	Lavage principal (45 °C) Rinçage à chaud	5/15 (ou 3 en 1)	40	0.600	6.8
 Prélavage	Pour rincer la vaisselle que vous prévoyez de laver plus tard dans la journée	Prélavage	/	12	0.010	3.9

1 Le programme ECO est adapté pour nettoyer la vaisselle normalement sale, c'est le programme le plus efficace en termes de consommation d'énergie et d'eau.

2 Le pré-rinçage manuel des articles de vaisselle entraîne une augmentation de la consommation d'eau et d'énergie et n'est pas recommandé.

3 Laver la vaisselle dans un lave-vaisselle domestique consomme généralement moins d'énergie et d'eau que laver la vaisselle à la main lorsque le lave-vaisselle domestique est utilisé conformément à ce manuel d'instructions.

\*EN 60436 : ce programme est le cycle d'essai

Les informations pour l'essai de comparabilité conformément à la norme EN60436, sont les suivantes:

- Capacité : 15 réglages
- Position du panier supérieur : Position basse
- Réglage du produit de rinçage : 6 (ou 4 pour un distributeur à quatre réglages)

## Mise sous tension de l'appareil

Démarrage d'un cycle de lavage

**1.** Faites sortir le panier inférieur ou supérieur, chargez les plats. Il est recommandé de charger d'abord le panier inférieur, puis le panier supérieur (voir la section intitulée « Chargement du lave-vaisselle »). Versez le détergent (voir la section intitulée « Sel, détergent et liquide de rinçage »).

**2.** Branchez la fiche à la prise. L'alimentation est 220-240 V CA 50 Hz, la spécification de la prise est 12 A 250 VCA 50 Hz. Assurez-vous que l'alimentation en eau est réglée sur la pression maximale. Fermez la porte, appuyez sur la touche « Marche/Arrêt », puis sur la touche « Program pour sélectionner le « cycle de lavage » souhaité. (Voir la section intitulée « Tableau des cycles de lavage »). Avec un peu de force pour vous assurer que la porte est correctement fermée.

**REMARQUE :** Un clic retentit lorsque la porte est correctement fermée.

Une fois le lavage terminé, vous pouvez éteindre en appuyant sur la touche « Marche/Arrêt ».

## Changer le programme

Postulat : Un cycle en cours ne peut être modifié que s'il ne fonctionne que depuis peu de temps. Sinon, le détergent peut avoir déjà été libéré et l'appareil peut avoir déjà drainé l'eau de lavage. Si c'est le cas, le distributeur de détergent doit être rechargé (voir la section intitulée « Remplir de détergent »). Appuyez sur la touche « Power » pour annuler le programme, puis rallumez la machine, vous pouvez ensuite changer le programme au réglage de cycle souhaité (voir la section intitulée « Démarrage d'un cycle de lavage. . . »).

REMARQUE : Si vous ouvrez la porte lors du lavage, que la machine s'arrête et que l'alarme sonne, E1 s'affiche. Lorsque vous fermez la porte, la machine continue de fonctionner.

Les 6 voyants de programme indiquent l'état du lave-vaisselle:

- a) L'un des voyants du programme est allumé--> cycle en cours
- b) Un des voyants du programme clignote --> interruption

### **REMARQUE:**

Si tous les voyants s'allument, cela indique que la machine est hors service, coupez l'alimentation secteur et l'alimentation en eau avant d'appeler un service.

## Plat oublié

Un plat oublié peut être ajouté à tout moment avant l'ouverture du compartiment à détergent.

- ❖ Ouvrez légèrement la porte du lave-vaisselle pour arrêter le lavage.
- ❖ Après l'arrêt des bras d'aspersion, vous pouvez ouvrir complètement la porte.
- ❖ Ajoutez les plats oubliés.
- ❖ Fermez la porte, le lave-vaisselle fonctionnera après dix secondes.



## MISE EN GARDE !

Il est dangereux d'ouvrir la porte lors du lavage, car l'eau chaude peut vous ébouillanter.

Éteignez le lave-vaisselle.

L'affichage numérique montre « --- » et la sonnerie sonne 6 fois, seulement dans ce cas le programme est terminé.

1. Éteignez le lave-vaisselle en appuyant sur la touche « Power ».
2. Fermez le robinet d'eau !

Ouvrez la porte avec précaution. La vapeur chaude peut s'échapper lorsque la porte est ouverte !

- Les plats chauds sont sensibles aux coups. Il faut donc laisser refroidir la vaisselle environ 15 minutes avant de la retirer de l'appareil.
- Ouvrez la porte du lave-vaisselle, laissez-la entrouverte et attendez quelques minutes avant de retirer la vaisselle. De cette façon, ils seront plus froids et le séchage se fera mieux.

## Déchargement du lave-vaisselle

Il est normal que le lave-vaisselle soit mouillé à l'intérieur. Videz d'abord le panier inférieur, et ensuite le panier supérieur. Cela évitera que l'eau ne s'égoutte du panier supérieur sur les plats du panier inférieur.

## Ranger la vaisselle

Rangez la vaisselle correctement afin d'optimiser le résultat de rinçage et d'éviter d'endommager votre vaisselle et votre appareil.

### Conseils

- L'utilisation du lave-vaisselle vous permet d'économiser de l'énergie et de l'eau par rapport à un lavage à la main.
- Pour optimiser la consommation d'énergie et d'eau, chargez la machine jusqu'au nombre de couverts standard indiqué.
- Pour obtenir des résultats de lavage et de séchage optimaux, placez les pièces convexes et concaves de biais afin que l'eau puisse s'écouler.

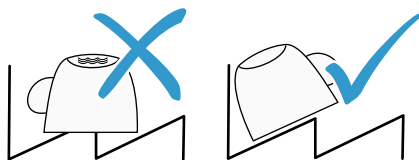

1. Retirez les résidus alimentaires grossiers de votre vaisselle

Pour économiser des ressources, ne prélevez pas la vaisselle sous l'eau courante.

2. Rangez la vaisselle en tenant compte des consignes suivantes:

- Rangez la vaisselle très sale dans le panier à vaisselle inférieur, p. ex. les casseroles. L'intensité accrue du jet améliore le résultat de nettoyage.
- Afin d'éviter d'endommager votre vaisselle, assurez-vous qu'elle est stable dans votre lave-vaisselle.
- Prévenez les blessures en plaçant les couverts avec le côté tranchant et pointu vers le bas.
- Placez les récipients avec les ouvertures vers le bas afin d'éviter que de l'eau ne s'y accumule.
- Évitez de bloquer les bras d'aspersion dans leur rotation
- Ne placez pas de petites pièces dans la cavité de réception de la pastille et évitez d'encombrer cette dernière avec de la vaisselle afin de ne pas bloquer le couvercle du compartiment à détergent.

## **Nettoyage et entretien**

Éteignez toujours l'appareil et débranchez le câble d'alimentation avant de procéder au nettoyage.

N'utilisez pas de solvants chimiques ou de puissants détergents, cela pourrait endommager le revêtement de l'appareil.

Nettoyez les surfaces extérieures et la cavité du lave-vaisselle avec un chiffon mouillé.

### **Nettoyage des filtres**

Le dispositif de filtrage est constitué d'un filtre principal (1), d'un filtre central (2) et d'un micro-filtre (3).



### **Démontage des filtres**



Tournez le filtre central et le micro-filtre dans le sens contraire des aiguilles d'une montre pour les retirer de l'appareil. Séparez les filtres. Sortez le filtre principal.

Rincez les filtres sous l'eau courante à l'aide d'une brosse à poils souples. Nettoyez régulièrement les filtres. Remplacez le dispositif de filtrage en le tournant dans le sens des aiguilles d'une montre jusqu'à ce qu'il se verrouille en position.

**ATTENTION** : Ne faites jamais fonctionner le lave-vaisselle sans les filtres.

### **Nettoyage de la porte**

Nettoyez les bords de la porte avec un chiffon mouillé.

Afin d'éviter que l'eau ne pénètre dans le dispositif de verrouillage de la porte et n'atteigne les composants électriques, n'utilisez pas de produits nettoyants en aérosol.

### **Nettoyage des bras d'aspersion**

Les bras d'aspersion doivent faire l'objet d'un nettoyage régulier afin d'éviter tout risque d'obstruction; les bras se démontent facilement.

Pour retirer les bras d'aspersion inférieur et supérieur, maintenez-les en les dévissant ou tirez dessus.

Lavez les bras d'aspersion sous l'eau courante puis remettez-les en place et **assurez-vous que rien ne peut gêner leur mouvement de rotation.**



### **Précautions contre le gel**

Évitez de placer le lave-vaisselle dans un endroit où la température est inférieure à 0°C. Si cela s'avère indispensable, videz le lave-vaisselle, fermez la porte, débranchez le tuyau d'arrivée d'eau et videz-le.

## Guide de dépannage

<b>Problème</b>	<b>Causes possibles</b>	<b>Solutions</b>
Le lave-vaisselle ne démarre pas	Le fusible a sauté ou le disjoncteur s'est déclenché.	Remplacez le fusible ou relancez le disjoncteur. Débranchez tous les autres appareils qui seraient branchés sur le même circuit que le lave-vaisselle.
	Le lave-vaisselle n'est pas sous tension	Vérifiez que le lave-vaisselle est allumé et que sa porte est bien fermée. Vérifiez que le câble électrique est correctement branché.
	La porte est mal fermée.	Fermez bien la porte.
L'eau ne s'évacue pas du lave-vaisselle	Le tuyau d'évacuation est plié	Vérifiez le tuyau d'évacuation.
	Le filtre est bouché	Vérifiez les filtres (voir le paragraphe «Nettoyage des filtres»).
	L'évier de la cuisine est bouché	Vérifiez que l'évier se vide normalement. Si l'évier ne se vide pas, faites venir un plombier.

<b>Problème</b>	<b>Causes possibles</b>	<b>Solutions</b>
Formation de mousse à l'intérieur	Mauvais choix de détergent ou détergent périmé	N'utilisez que du détergent spécial pour lave-vaisselle afin d'éviter la formation de mousse. Néanmoins si cela se produit, ouvrez la porte du lave-vaisselle et laissez la mousse s'évaporer. Refermez et verrouillez la porte, puis lancez un programme de lavage pour vider l'eau. Répétez l'opération si nécessaire.
	Du liquide de rinçage a débordé.	En cas de débordement, essuyez immédiatement les coulures.
Taches sur les surfaces intérieures	Le détergent utilisé contenait du colorant.	Vérifiez que le détergent utilisé ne contient pas de colorant.
Film blanc sur les surfaces intérieures	Minéraux provenant d'une eau dure	Pour nettoyer l'intérieur, n'utilisez qu'une éponge humide avec un peu de détergent pour lave-vaisselle, et portez des gants en caoutchouc. N'utilisez jamais d'autre détergent que du détergent pour lave-vaisselle, afin d'éviter la formation de mousse.

<b>Problème</b>	<b>Causes possibles</b>	<b>Solutions</b>
Taches de rouille sur les couverts	Les couverts lavés ne résistent pas à la corrosion.	
	Aucun programme de lavage n'a été lancé après l'ajout du sel. Des traces de sel se sont mêlées à l'eau de lavage.	Utilisez toujours le programme de lavage express. Ajoutez du sel dans l'appareil sans insérer de vaisselle.
Le lave-vaisselle est bruyant.	La vaisselle s'entrechoque. Les bras d'aspersion cognent contre des éléments de vaisselle.	Reportez-vous au paragraphe «Chargement des paniers» pour placer correctement la vaisselle.
La vaisselle n'est pas propre.	La vaisselle n'a pas été disposée correctement.	Reportez-vous au paragraphe «Chargement des paniers».
	Le programme de lavage sélectionné n'est pas assez intensif.	Choisissez un programme plus intensif. Reportez-vous au paragraphe «Programmes de lavage».
	Quantité de détergent insuffisante, ou détergent non approprié.	Utilisez plus de détergent ou changez-le.
	Les bras d'aspersion sont bloqués.	Changez la disposition de la vaisselle de manière à ce que les bras d'aspersion puissent tourner librement.
	Les filtres ne sont pas propres ou ne sont pas disposés correctement.	Nettoyez et/ou assemblez le dispositif de filtrage correctement.

<b>Problème</b>	<b>Causes possibles</b>	<b>Solutions</b>
Taches et traces sur la vaisselle.	Le réglage du distributeur de liquide de rinçage est trop élevé.	Modifiez le réglage du réservoir à liquide de rinçage.
La vaisselle sèche mal.	La vaisselle n'est pas disposée correctement	Reportez-vous au paragraphe «Chargement des paniers».
	Le réservoir de liquide de rinçage est vide ou pas assez rempli.	Remplissez le réservoir ou augmentez le réglage, le cas échéant.
	Mauvais choix de programme	Choisissez un programme avec une durée de lavage plus longue.

## Codes d'erreur

<b>Codes d'erreur</b>	<b>Signification</b>
E1	La porte n'est pas bien fermée.
E2	Mauvais fonctionnement de l'arrivée d'eau
E3	Mauvais fonctionnement de l'évacuation d'eau
E4	Erreur du capteur de température
E5	Débordement / fuite
E6	Fuite d'eau
E7	Chauffage anormal

## FICHE PRODUIT

Marque	Fagor
Reference	FLVP151CW / FLVP151CB
Modèle	W15D3B401M-E
Capacité nominale	15 couverts
Type d'installation	Pose libre
Hauteur	85cm
Largeur	60cm
Profondeur	60cm
Puissance	1850 W
Tension d'alimentation	220-240V~50Hz
Pression d'eau	0.4-10bar = 0.04-1.00MPa

# Fiche d'information sur le produit

RÈGLEMENT DÉLÉGUÉ (UE) 2019/2017 DE LA COMMISSION

Nom du fournisseur ou marque commerciale: Fagor

Adresse du fournisseur: Sideme SA, rue paul vaillant couturier 71, 92300 levallois perret France, FR

Référence du modèle: FLVP151CW / FLVP151CB 1195343 / 1195344

## Paramètres généraux du produit:

Paramètre	Valeur	Paramètre	Valeur	
Capacité nominale (ps)	15	Dimensions en cm	Hauteur	85
			Largeur	60
			Profondeur	60
EI	43,9	Classe d'efficacité énergétique	C	
Indice de performance de lavage	1,121	Indice de performance de séchage	1,061	
Consommation d'énergie en kWh [par cycle], sur la base du programme eco avec alimentation en eau froide. La consommation réelle d'énergie dépend des conditions d'utilisation de l'appareil.	0,757	Consommation d'eau en litres [par cycle], sur la base du programme eco. La consommation d'eau réelle dépend des conditions d'utilisation de l'appareil et de la dureté de l'eau.	11	
Durée du programme (h:min)	4:07	Type	Intégré	
			À pose libre	v
Émissions de bruit acoustique dans l'air [dB(A) re 1 pW]	42	Classe d'émissions de bruit acoustique dans l'air	B	
Mode arrêt (W)		Mode veille (W)	0,49	
Démarrage différé (W) (le cas échéant)	1	Mode veille avec maintien de la connexion au réseau (W) (le cas échéant)		
Durée minimale de la garantie offerte par le fournisseur (Mois)			24	
Informations supplémentaires:				
Lien internet vers le site web du fabricant où se trouvent les informations visées au point 4 a) de l'annexe du règlement (UE) 2019/2022 de la Commission: <a href="http://www.amica-group.fr/">http://www.amica-group.fr/</a>				

## **Garantie**

### **EXCLUSIONS DE GARANTIE :**

La garantie ne couvre pas les pièces d'usure du produit, ni les problèmes ou les dommages résultant de :

- (1) détériorations superficielles dues à l'usure normale du produit ;
- (2) défauts ou détériorations dus au contact du produit avec des aliments ou des liquides et dus à la corrosion provoquée par la rouille ;
- (3) tout incident, abus, utilisation impropre, modification, démontage ou réparation non autorisés;
- (4) toute opération impropre d'entretien, utilisation non conforme aux instructions concernant le produit ou branchement à une tension incorrecte ;
- (5) toute utilisation d'accessoires non fournis ou approuvés par le fabricant.

La garantie sera annulée en cas d'élimination de la plaque signalétique et/ou du numéro de série du produit.

### **Réparations et pièces de rechange disponibles**

La garantie du fabricant est applicable pour cet appareil pendant une période de 2 ans.

En cas de dysfonctionnement pendant cette période, toute demande de prise en charge doit être faite auprès du service après-vente de votre revendeur.

Hors période de garantie, toute information concernant des services de réparation professionnels ou la commande de pièces de rechange d'origine pourrait être obtenue en contactant votre revendeur.

Conformément au règlement sur l'écoconception, les pièces de rechange seront disponibles pendant au moins 10 ans à compter de la date d'achat de votre appareil.

La liste des pièces de rechange et la procédure de commande sont disponibles sur les sites web du fabricant.

En cas de nécessité, veuillez contacter votre revendeur.

# MISE AU REBUT



**FR**  
Cet appareil,  
ses accessoires  
et cordons  
se recyclent

REPRISE  
À LA LIVRAISON



OU

À DÉPOSER  
EN MAGASIN



OU

À DÉPOSER  
EN DÉCHÈTERIE



Points de collecte sur [www.quefairedemesdechets.fr](http://www.quefairedemesdechets.fr)  
Privilégiez la réparation ou le don de votre appareil !

Cet appareil est marqué du symbole du tri sélectif relatif aux déchets d'équipements électriques et électroniques (DEEE). Cela signifie que ce produit doit être pris en charge par un système de collecte sélectif conformément à la directive européenne 2012/19/UE afin de pouvoir soit être recyclé soit démantelé afin de réduire tout impact sur l'environnement.

Pour plus de renseignements, vous pouvez contacter votre administration locale ou régionale.

Les produits électroniques n'ayant pas fait l'objet d'un tri sélectif sont potentiellement dangereux pour l'environnement et la santé humaine en raison de la présence de substances dangereuses.

En fin de vie du produit, il doit être mis au rebut dans un endroit approprié, capable de recycler ce type d'appareil. Pour cela contactez la mairie de votre domicile. En aucun cas vous ne devez jeter ce réfrigérateur sur la voie publique.



Importé par: par SIDEME SA – 71 rue Paul Vaillant Couturier – F-92306 Levallois-Perret Cedex