

Lave-vaisselle tout intégré 14 couverts classe D



LES TECHNOLOGIES HOTPOINT



Active Dry

98%* d'amélioration de séchage.

Système d'ouverture automatique de la porte en fin de cycle pour un séchage naturel, optimal et économe.



Moteur Inverter

Plus fiable et robuste, il rend possible un réglage plus précis de la puissance de lavage pour minimiser la consommation énergétique et le niveau sonore.

SCHEMA D'ENCASTREMENT

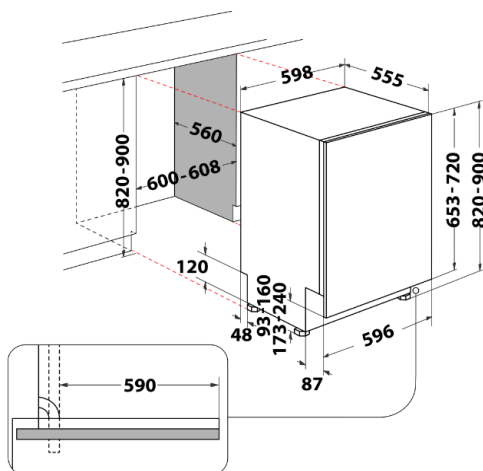

ETIQUETTE ENERGIE

Classe d'efficacité énergétique	D
Classe d'efficacité lavage / séchage	A / A
Consommation par 100 cycles Eco (kWh)	85 kWh
Consommation d'eau annuelle (l)	2660
Consommation d'eau / cycle Eco (l)	9.5
Niveau sonore (dB)	44
Classe sonore	B
Capacité nominale (nombre de couverts)	14

PROGRAMMES

Nombre de programmes	7
Eco (50°C)	OUI
Intensif (65°C)	OUI
Mixte (55°C)	OUI
Lavage rapide (50°C)	OUI
Rapide 30' (50°C)	OUI
Antibactérien (65°C)	OUI
Trempage (froid)	OUI

OPTIONS

Tablettes	OUI
Multizone	OUI
Départ différé	OUI, 12h

CONFORT D'UTILISATION

Interface	Digit
Bandeau de commande	Boutons
Voyants de sel / liquide de rinçage	OUI
ZoneWash 3D	-
Système d'ouverture automatique de porte	OUI

AMENAGEMENT INTERIEUR

3ème tiroir à couverts	-
PANIER SUPERIEUR	
- Poignée	Plastique
- Réglable en hauteur	OUI
- Amovible	OUI
- Flap(s) escamotable(s)	4
- Zone(s) de picots rabattables	-
PANIER INFÉRIEUR	
- Poignée	Plastique
- Panier à couverts nomade et amovible	OUI
- Zone(s) de picots rabattables	2

EQUIPEMENTS

Cuve 100% inox	OUI
Porte à glissières	-
Installation simple en colonne	-
Pieds arrière réglables de l'avant	OUI
Raccordement eau chaude (jusqu'à 60° max)	OUI
Sécurité anti-fuite arrivée d'eau	Aquastop
Moteur	Inverter

CARACTERISTIQUES TECHNIQUES

Dimensions nettes HxLxP (cm)	82 x 59.8 x 55.5
Dimensions avec emballage HxLxP (cm)	91 x 62.5 x 67.5
Poids net (kg)	35.5
Poids avec emballage (kg)	37.5
Dimensions d'encastrement en cm (HxLxP)	82/90 x 60 x 56
Poids maximum du panneau d'habillage de porte (kg)	10
Alimentation électrique	220 - 240 V / 50 Hz
Longueur du cordon d'alimentation	130 CM
Longueur du tuyau d'évacuation	150 CM
Longueur du tuyau d'arrivée d'eau	155 CM

Anticalcaire magnétique

L'anticalcaire magnétique empêche les molécules de calcaire de s'agglomérer sur la résistance du lave-vaisselle afin d'en optimiser les performances

MWC171

12NC : 48400008413

EAN : 801525041000



Starter kit lave-vaisselle

Contient :
- 24 tablettes tout en 1
- 250 ml de liquide de rinçage
- 1 kg de sel régénérant

DWC314/1

12NC : 484010678192

EAN : 8015250666304

Référence	HIC3C34
12 NC	869991616660
EAN	8050147587218
Usine	Radomsko

*par rapport à un système de séchage statique