

REFRIGERATEUR ENCASTRABLE COMBINE



BCBS172T

Candy

BCBS 172 T/N



269 kWh/annum



2019/2016

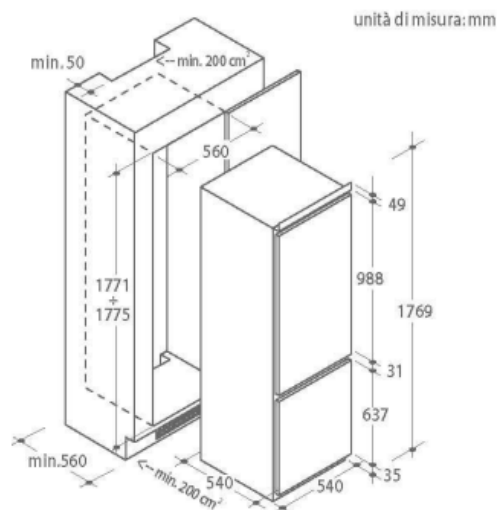

CANDY

Sait si bien le faire

www.candy.tm

FICHE TECHNIQUE

Code EAN	8016361959316
VOLUME	
Volume total net (litres)	251
Volume congélateur net	70
Volume réfrigérateur net	181
PERFORMANCES	
Type de froid	Statique
Classe énergétique	A+
Consommation d'énergie (kWh/24H)	0,736
Consommation énergétique annuelle (kWh)	269
Niveau sonore	38
Pouvoir de congélation	4kg/h
Autonomie	18h
Classe climatique	N-ST
Type de gaz	R600a
Kit Lysteria	Non
Antibactérien	Non
Bac à légume avec contrôle de l'humidité	Oui

EQUIPEMENTS	
Dégivrage du réfrigérateur	Automatique
Clayette en Verre Securit	4
Balconnets	4
Bacs à légumes	1
Bacs à glaçons	1
Support à œufs	1
Nb de compartiment (congélateur)	3
CONFORT D'USAGE	
Porte réversible	Oui
Système de fixation	Glissières
Longueur du câble	210mm
Type de prise fournie	Schuko
CARACTERISTIQUES TECHNIQUES	
Emballées (HxLxP) cm	183,4x60x58,4
Hors tout (HxLxP) cm	177x54,5x54
Encastrement (HxLxP) cm	177/179x56x55
Poids net/emballé (kg)	- / 56,2

LES PLUS PRODUITS

- o 177 cm
- o réfrigérateur statique/ congélateur statique
- o Classe A+
- o 38 dB
- o 4 clayettes en verre
- o 4 balconnets
- o Volume net total 251 litres (181+70L)
- o Eclairage LED plafonnier
- o Bac à légumes avec curseur de contrôle de l'humidité



FICHE PROVISOIRE



13, Rue Auger - 93697 PANTIN CEDEX - Tél. 01.49.15.92.00 – Fax: 01.49.15.92.10
Service consommateurs CANDY : 02 48 55 80 81